

**HONDA** | ENGINEERING FOR *Life*

# HONDA GRESSTRIMMER UMK450E



## INSTRUKSJONSBOK

*(Oversatt fra original instruksjonsbok)*



*Importør:*

**BEREMA**

*Et selskap i Atlas Copco-gruppen*



*Kjære HONDA-kunde.*

Gratulerer med ditt valg av HONDA gresstrimmer.

Denne instruksjonsboken dekker alt du bør vite om sikker betjening og vedlikehold av Honda gresstrimmer UMK450E.

All informasjon er basert på de ferskeste produktopplysninger. Vårt mål er imidlertid at du til enhver tid skal kunne nyte godt av de siste tekniske nyvinninger, materialer og erfaringer. Derfor forandres våre modeller hele tiden, med den følge at spesifikasjoner kan bli endret uten forvarsel.

Ingen del av denne instruksjonsboken kan reproduseres uten skriftlig tillatelse.

Denne instruksjonsboken er å betrakte som en del av utstyret, og bør følge maskinen om du selger den.

**Vær spesielt oppmerksom på følgende symboler:**



**Advarer mot risiko for alvorlige legemsskader eller fatale ulykker hvis instruksjonene ikke følges.**

**FORSIKTIG:**

*Advarer mot risiko for ulykker eller skade på utstyret hvis instruksjonen ikke følges.*

**MERK:**

*Gir brukeren nyttig informasjon.*



**Å bruke denne gresstrimmeren er ekstra krevende med tanke på sikkerhet både for bruker og andre rundt. Vi ber deg derfor om å lese instruksjonsboken nøye og vær sikker på at du forstår innholdet før du tar i bruk utstyret, da feil bruk kan føre til alvorlig person- og/eller utstyrsskader.**

Skulle det oppstå problemer eller har spørsmål angående gresstrimmeren, kontakt din Honda fagforhandler.

**Avfall:**

Tenk på miljøet – kvitt deg ikke med dette produktet, batterier, olje, osv., på en uforsvarlig måte, som for eksempel å kaste dem blant vanlig avfall. Gjør deg kjent med lover og regler rundt avfallshåndtering, eller kontakt din lokale HONDA fagforhandler, dersom du ønsker å kvitte deg med produktet.

---

Illustrasjonene i denne instruksjonsboken viser den modellen som er mest egnet for arbeidsoppgaven.

De andre illustrasjonene som er felles for alle typer er basert på type UMK450E XEET.

Illustrasjonene av kutteutstyret viser utstyr som er mest egnet for arbeidsoppgaven. De andre illustrasjonene som er felles for alle typer er basert på trimmerhode med nylontråd eller krattblad (3-tannet).

Illustrasjonene i denne instruksjonsboken kan avvike fra din modell.

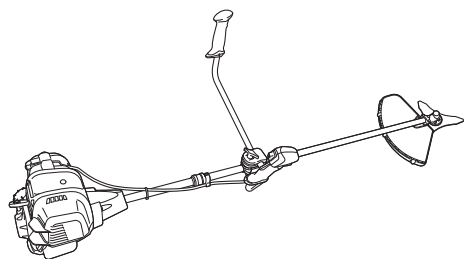

**TYPE UEET**

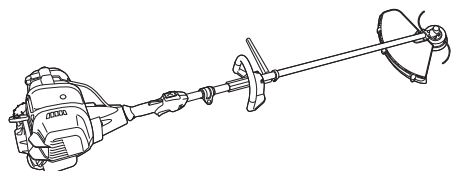

**TYPE LEET**

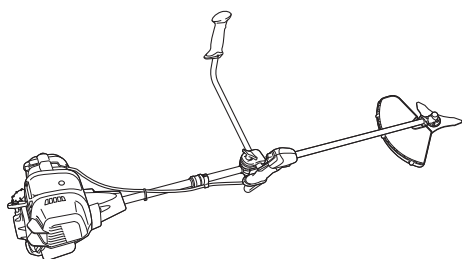





**TYPE XEET**

HONDA gresstrimmere er designet for å yte en sikker og pålitelig tjeneste hvis instruksjonene blir fulgt. Vi ber deg derfor om å lese instruksjonsboken nøye og vær sikker på at du forstår innholdet før du tar i bruk gresstrimmeren, da feil bruk kan føre til alvorlig person- og/eller utstyrsskader.

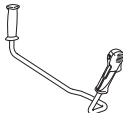
	Side
1. SIKKERHETSREGLER .....	7
2. SIKKERHETSMERKER .....	15
3. IDENTIFISERING AV MASKINEN .....	17
4. GENERELL BESKRIVELSE .....	18
5. MONTERING .....	22
6. KONTROLL/BETJENING .....	34
7. FØR DU STARTER .....	41
8. START AV MOTOREN.....	69
9. BRUK AV GRESSTRIMMEREN .....	72
10. VEDLIKEHOLD .....	79
11. TRANSPORT .....	96
12. LAGRING .....	98
13. FEILSØKING .....	101
14. TRIMMERUTSTYR .....	102
15. TEKNISKE SPESIFIKASJONER .....	104
16. EGNE NOTATER.....	109

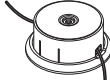
Gresstrimmermodellen er merket med disse bokstavene på «Identifikasjonsmerket» .

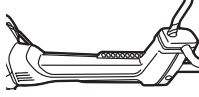
	UEET	LEET	XEET
	•*		•*
		•	
	•*	•*	•*
	•*	•*	•*
			•

\* Spesifikasjonene kan variere med hver type.

\* For valgfritt tilbehør, se side 102.



For å sikre trygg bruk.

## BRUKERANSVAR

- Benytt aldri gresstrimmeren når du er sliten, trett, syk eller påvirket av alkohol eller andre rusmidler.
- Alle delene i maskinen er en potensiell fare dersom maskinen brukes i omgivelser den ikke er laget for, eller hvis det ikke blir utført tilstrekkelig vedlikehold.
- Modifiser aldri gresstrimmeren. Det kan forårsake en ulykke og skader på gresstrimmeren og utstyret. Ved å gjøre endringer på motoren ugyldiggjøres Eu-godkjenningen.
  - Det må ikke kobles til en forlenger på eksospotten.
  - Inntakssystemet må ikke endres.
- Les instruksjonsboken nøye. Gjør deg godt kjent med kontroller og betjening så du kan bruke trimmeren din på en forsvarlig måte. Sørg for å lære deg hurtig stopp av motoren.
- Bruk gresstrimmeren til oppgaven den er konstruert for, nemlig trimming. All annen bruk kan være farlig og/eller skadelig for trimmeren. Bruk ikke trimmeren til beskjæring.
- La ikke barn eller personer som ikke kjenner sikkerhetsreglene få bruke utstyret. Lokale lover kan sette aldersgrenser for slik bruk.
- Hvis du låner bort eller videreselger trimmeren til en tredjeperson, er det viktig at du lærer vedkommende forsvarlig bruk av produktet og ber ham eller henne lese instruksjonsboken før bruk.
- Bruk ikke trimmer under følgende forhold:
  - Når andre personer og spesielt barn eller husdyr oppholder seg i området.
- Bruk aldri maskinen hvis du er sliten eller har tatt medisiner eller annet som kan nedsette reaksjonsevnen eller aktsomheten.
- Overhold sikkerhetsgrensen på minimum femten meters avstand til alle som er innen synsfeltet. Merk at medarbeidere også bør arbeide minimum femten meter unna. Vi anbefaler at bruker og medarbeidere avtaler signaler for å stoppe motorene og andre signaler som kan brukes til å øke sikkerheten under bruk.
- Husk at eieren eller brukeren er ansvarlig for eventuelle ulykker eller skader på mennesker og annen mansk eiendom.

# 1. SIKKERHETSREGLER

---

## BRUKERANSVAR

- Når du bruker motorenheten, pass på å alltid ha på deg beskyttende klær og sikkerhetsutstyr.
- **Beskyttende klær**

Ha på deg tilstrekkelig med klær med lange ermer og langbukser. Klærne må passe din kroppsform og enten kunne kneppes igjen eller bruke glidelås som sikring. La ikke ermer eller nederste delen av jakke/genser være løs.

Pass på at armene dekkes.

Ha ikke på deg klær med løs(e) tape, lisser og/eller bånd. De kan feste seg i kutteutstyret og forårsake skade.

Har du langt hår, pass på å knytte det opp, og la aldri håret falle nedenfor skuldrene.
- **Verneutstyr:**
- \* **Vernebriller**

Bruk vernebriller eller annet utstyr til å beskytte øynene dine mot gjenstander som blir kastet ut av kutteutstyret.
- \* **Hjelm**

Bruk hjelm til å beskytte hodet mot grener over deg og annet materiale som kan falle ned.
- \* **Ansiktsvisir**

Bruk ansiktsvisir for å beskytte ansiktet mot gjenstander som blir kastet ut av kutteutstyret.
- \* **Ørepropper/øreklokker**

Bruk øreklokker, ørepropper eller annet utstyr for å beskytte hørselen mot støyen fra maskinen.
- \* **Hansker**

Bruk hansker for å beskytte hendene.
- \* **Vernestøvler**

Bruk vernestøvler som har såler med godt grep og tåbeskyttelse for å beskytte føttene dine fra flygende gjenstander. Ta ikke i bruk utstyret barfoot eller med åpne sandaler. Bruk også leggbeskyttelse.
- **Støvmaske**

Vi anbefaler at du bruker støvmaske hvis du lider av allergi som pollen-allergi osv. Støvmasker er tilgjengelige på apotek og hjelper til med å begrense mengden pollen du puster inn.



# 1. SIKKERHETSREGLER

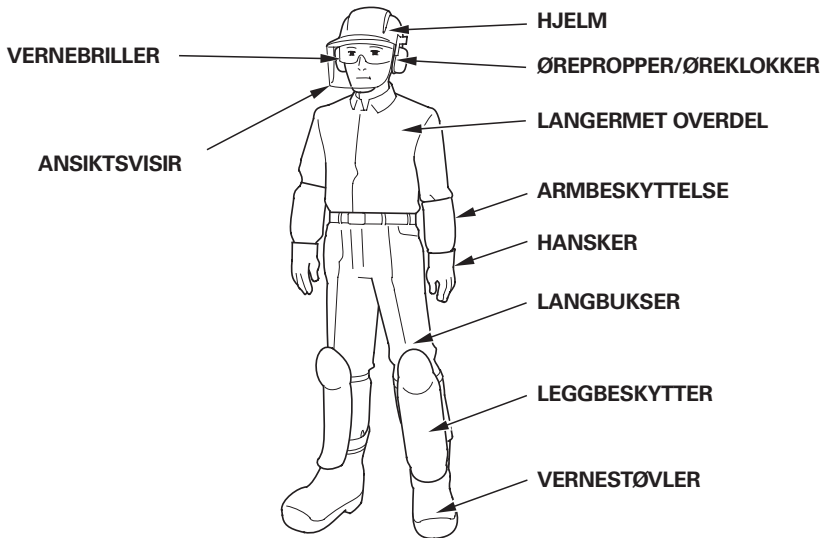

- Før vært bruk, være nøye med å inspisere gresstrimmeren, inklusive kutteutstyret, for skade eller løse deler.
- Unngå å bruke gresstrimmeren i dårlig vær med redusert sikt. Ved torden og storm må arbeidet avsluttes.
- Gå – aldri løp – når du bruker trimmeren.
- Unngå hvis mulig å bruke trimmeren i bratte skråninger. Bratte skråninger er svært glatte og øker risikoen for skade relatert til fall.
- Bruk ikke trimmeren hvis trimmerbeskyttelsen, sikkerhetsmerker eller andre deler mangler. Merk at trimmerbeskyttelsen er der for å beskytte brukeren mot gjenstander som blir kastet ut av trimmeutstyret (nylontråd eller krattblader). Bruk aldri gresstrimmeren hvis trimmerbeskyttelsen mangler eller ikke er montert på en trygg og korrekt måte.
- Monter ikke deler som ikke passer, og tukle ikke med gresstrimmeren, da dette kan føre til person- og/eller utstyrsskade. Bruk trimmeutstyr som er beregnet for din modell og type.
- Før du drar i gang motoren, pass på at trimmeutstyret ikke kan komme i kontakt med bakken eller annen motstand. Passer man ikke på dette, kan det føre til at man mister kontroll over gresstrimmeren.
- Start motoren forsiktig i henhold til instruksjonene og med hender og føtter i god avstand fra trimmeutstyret.
- Start gresstrimmeren på en vannrett flate, uten høyt gress eller hindringer.

# 1. SIKKERHETSREGLER

---

## BRUKERANSVAR

- Hev aldri trimmeutstyret over din knehøyde under bruk. Du kan bli truffet i øyne og ansikt av gjenstander som blir kastet ut av trimmeutstyret og forårsaker skade.
  - Aldri bær med deg gresstrimmeren mens trimmeutstyret snurrer. Stopp motoren helt og forsikre deg om at trimmeutstyret er i ro før du bærer med deg trimmeren.
  - Stopp motoren ved å skru motorbryteren «AV» i følgende tilfeller:
    - Før noen form for arbeid på eller ved trimmeutstyret (nylontråd eller krattblad).
    - Hvis utstyret treffer en gjenstand. Kontroller gresstrimmeren for skade og foreta eventuelle reparasjoner før du gjenopptar arbeidet med gresstrimmeren.
    - Skulle maskinen begynne å vibrere unormalt, må du straks undersøke årsaken og foreta nødvendige utbedringer.
    - Når du forlater gresstrimmeren uten tilsyn.
    - Før du fyller bensin.
    - Når en person eller et kjæledyr nærmer seg.
    - Stopp motoren umiddelbart hvis gresstrimmeren plutselig begynner å vibrere unormalt. Plutselig vibrasjon kan bety skadde rotasjonsdeler eller løse fester. Undersøk problemet, og start ikke motoren før skaden er utbedret.
    - Når tråder hekter seg opp i maskineriet og flagrer rundt. Fjern trådene etter at trimmeutstyret har sluttet å rotere.
    - Før du legger gresstrimmeren på bakken, pass på at trimmeutstyret også har sluttet å rotere.
- Merk at trimmeutstyret roterer på grunn av treghet rett etter at gasskontrollen er satt tilbake og motoren går på tomgang.
- Fjern sammenpakket gress og hageavfall fra trimmerutstyret regelmessig (dersom det er blokkert, stopp motoren og rengjør området rundt trimmerutstyret og trimmerbeskyttelsen).
  - For maskiner med clutch, bør man ha rutiner på å kontrollere at trimmerutstyret stopper og rotere når maskinen går på tomgang.
  - Pass på at håndtakene er rene og tørre, fri for olje og annen tilsmussing.

## BRUKERANSVAR

- Gresstrimmeren er defekt hvis motoren går på tomgang når du setter tilbake gashendelen, mens trimmeutstyret fortsetter å rotere. I dette tilfellet må det utføres justeringer på tomgangsinnstillingene. Ta kontakt med din Honda fagforhandler.
- Pass på at alle muttere, bolter og skruer sitter godt for å være sikker på at gresstrimmeren er trygg å bruke. Jevnlig vedlikehold er essensielt for brukersikkerhet og for å sikre god ytelse.
- Bruk ikke gresstrimmeren med deler som er slitte eller skadde. Deler må enten byttes ut eller repareres. Skift ut slitte eller skadde deler med originale HONDA-deler. Deler av dårligere kvalitet kan være skadelige for maskinen og medføre dårligere sikkerhet.
- Juster lengden på stroppene.  
Pass på at motoren er stoppet når du skal justere holdeposisjonen. Juster den dryggselen slik at utløserklinken for hurtig frakobling er plassert på hoften. Fest gresstrimmeren til kroken. Juster selens lengde slik at trimmerutstyret er parallellt med bakken og har avstand over bakkenivå. Det kan være vanskelig å holde trimmeren i riktig posisjon i riktig posisjon hvis du er veldig høy. Ikke bruk trimmeren dersom trimmerutstyret er nærme føttene dine når du holder gresstrimmeren i riktig posisjon.
- Kontroller balansen på gresstrimmeren slik at du har kontroll og blir mindre sliten. Hold gresstrimmeren i riktig stilling som beskrevet i denne instruksjonsboken. Løsne grepet om håndtaket gradvis. Ikke slipp men legg hendene lett på håndtaket og sjekk at trimmerutstyrets avstand til bakken ikke endrer seg vesentlig. Justering av balansen er nødvendig dersom trimmerutstyret hever seg over knehøyde. Gresstrimmeren må ikke brukes dersom balansen ikke blir justert.
- Hold gresstrimmeren godt fast med begge hender for å hele tiden ha kontroll over maskinen.

# 1. SIKKERHETSREGLER

---

## BRUKERANSVAR

- Skade som følge av vibrasjoner eller kulde:  
Du kan føle prikking eller brennende smerte i fingrene, og fingrene kan miste farge og/eller følelse avhengig av din tilstand. Man antar at disse symptomene kommer som følge av vibrasjoner og/eller at hendene utsettes for kulde. Den utløsende årsaken til symptomene har enn så lenge ikke blitt identifisert, men følg allikevel følgende instruksjoner:
  - Begrens tiden du bruker på å arbeide med gresstrimmeren daglig. En dags arbeid bør bestå av å arbeide med gresstrimmeren og så annet arbeid uten håndholdt utstyr, så du kan begrense tiden hendene dine er utsatt for vibrasjon fra maskineriet.
  - Hold kroppen din varm, spesielt hender, håndledd og armer.
  - Ta pauser med jevne mellomrom og gjør øvelser mellom hver økt for å opprettholde blodsirkulasjonen. Benytt ikke tobakk mens du arbeider.
  - Hvis du føler ubehag, og hendene hovner opp og blir røde, for så å bli hvite og følelsesløse, ta kontakt med lege snarest mulig.
- Skade som følge av repetitivt arbeid:  
Å gjøre arbeid som innebærer å repetere bevegelser igjen og igjen over en lang tidsperiode, kan føre til skader. Med følgende råd vil du redusere skaderisikoen betydelig:
  - Gjør bevegelsen mindre repetitiv ved å variere håndleddenes posisjon mellom bøyd, rett og vridd.
  - Ta jevnlig pauser for å minimere effekten de repetitive bevegelsene har. Ta tiden du trenger når du utfører repetitivt arbeid. Ikke ha hastverk.
  - Hvis fingrene, hendene, håndleddene og/eller armene dine pulserer eller er numne, ta kontakt med lege.

## BRUKERANSVAR

### SIKKERHET RUNDT BARN

- Hold barn innendørs og under oppsyn til enhver tid når en gresstrimmer eller annet liknende utstyr blir brukt i nærheten. Små barn beveger seg fort og er spesielt tiltrukket av gresstrimmere og -trimming.
- Anta aldri at barna vil bli der du sist så dem. Vær på vakt og stopp gresstrimmeren hvis barn kommer inn i området.
- Barn bør aldri få benytte gresstrimmeren, selv under oppsyn av voksne.

### FARLIGE BEVEGELIGE GJENSTANDER

Gjenstander som blir truffet av det roterende trimmeutstyret (nylontråd eller krattblad), kan bli kastet ut fra gresstrimmeren med stor kraft og forårsake alvorlige skader.

- Inspiser nøye området der du skal bruke gresstrimmeren, og fjern alle gjenstander (steiner, grener, kabler, bein, osv) som kan slynges ut av trimmeutstyret.

# 1. SIKKERHETSREGLER

---

## BRANNFARE

Bensin er svært brannfarlig, og bensingass kan eksplodere. Være ekstremt forsiktig når du håndterer bensin. Lagre bensinen utilgjengelig for barn.

- Lagre bensin i egnet kanne laget spesifikt for dette formålet.
- Fyll alltid bensin utendørs, og røyk ikke mens du fyller eller håndterer bensin.
- Fyll bensin før du starter motoren. Åpne aldri bensinlokket eller fyll bensin mens motoren går eller fremdeles er varm.
- Hvis du søler bensin, forsøk ikke å starte motoren, men flytt heller gresstrimmeren vekk fra området der du sølte, og pass på at det ikke er noe i nærheten som kan antenne gassen før den er oppløst.
- Forsikre deg om at lokket på bensintanken og -kannen sitter godt. Når du starter motoren etter at du har fylt bensin, pass på at du starter den minst 3 m fra stedet der du fylte bensinen.
- Lagre aldri gresstrimmeren med bensin i tanken inne i en bygning der gassen kan nå en åpen flamme, en gnist, eller høye temperaturer.
- La motoren kjøles ned før trimmeren lagres i et lukket område.
- For å redusere brannfaren, pass på at gresstrimmeren, spesielt motoren og eksospotten, og også lagringsplassen for bensin, er fri for gress, løv, eller overflødig smurning/fett.  
Har du en kompostcontainer, la den ikke stå i eller nær en bygning.
- Hvis bensintanken må tømmes, bør dette gjøre utendørs, med kald motor.

## FARE FOR KARBONMONOKSIDFORGIFTING

Eksosgass inneholder giftig karbonmonoksid, en fargeløs og luktløs gass. Å puste inn eksos kan forårsake bevisstløshet og kan i ytterste konsekvens være dødelig.

- Hvis du kjører motoren i et avstengt, eller til og med delvis avstengt, område, kan luften du puster inn inneholde skadelige mengder eksos. Sørg for å ha god ventilasjon for å forhindre eksosnivåene i å bygge seg opp.
- Skift ut ødelagt eksospotte.
- Ikke bruk motoren i et lukket område der skadelig nivåer karbonmonoksidgass kan dannes

## 2. SIKKERHETSMERKER

Gresstrimmeren må brukes med omtanke. Av denne grunn er maskinen din utstyrt med selvklebende skilt med symboler som skal minne deg på de viktigste sikkerhetsreglene. Betydningen er forklart i dette kapittelet.

Disse skiltene er å betrakte som en del av maskinen. Skulle ett av dem falle av eller bli uleselig, bestill nye hos din Honda Fagforhandler.

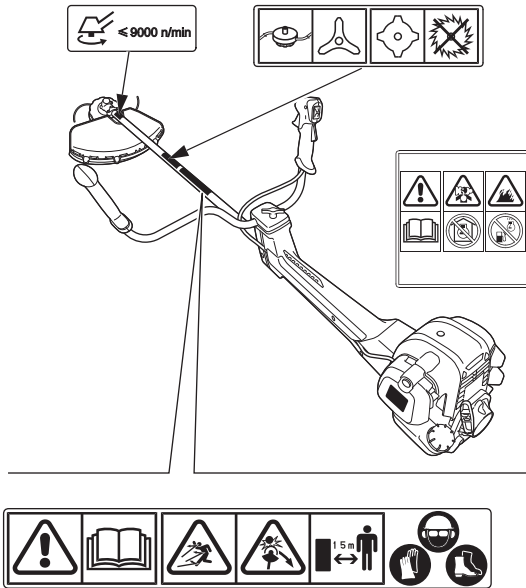

- HONDA gresstrimmere er designet for sikker og pålitelig ytelse dersom instruksjonene blir fulgt. Les instruksjonsboken nøye og vær sikker på at du forstår innholdet før du tar i bruk gresstrimmeren, da feil bruk kan føre til alvorlig person- og/eller utstyrsskader.



- Pass på at det ikke er noen personer eller kjæledyr i nærheten når du tar i bruk gresstrimmeren.
- Overhold sikkerhetsgrensen på minimum femten meters avstand til alle som er innen synsfeltet for å forhindre utilsiktet kontakt med enten trimmeutstyret (nylontråd eller krattblad) eller gjenstander som kastes ut fra trimmerutstyret.

## 2. SIKKERHETSMERKER

---



- Bruk vernebriller og hørselvern.
- Bruk hjelm når det er risiko for fallende gjenstander.
- Bruk støvler med anti-skli og arbeidshansker.

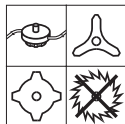

- Gresstrimmeren skal brukes med nylontråd, trekantet krattblad eller sirkelsagblad. Når du bruker trimmeren med sirkelsagblad, må alltid standardbeskyttelsen erstattes med beskyttelsen for sirkelsagbladet (tilleggsutstyr). Bruk aldri sirkelsagbladet med standard beskyttelsesdeksel.

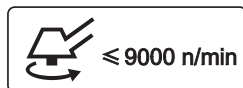

- Bruk kun originale krattblad og sirkelsagblad når du skal skifte ut bladene. De må være designet for maksimum rotasjonshastighet på 9000 o/min.



- Bensin er ekstremt brannfarlig og under visse forutsetninger eksplosivt. Stopp motoren og la den kjøle seg ned før du etterfyller.



- Motoren avgir giftig karbonmonoksid gass. Må ikke brukes i lukkede rom.
- Les instruksjonsboken nøye før bruk.





### 3. IDENTIFISERING AV MASKINEN

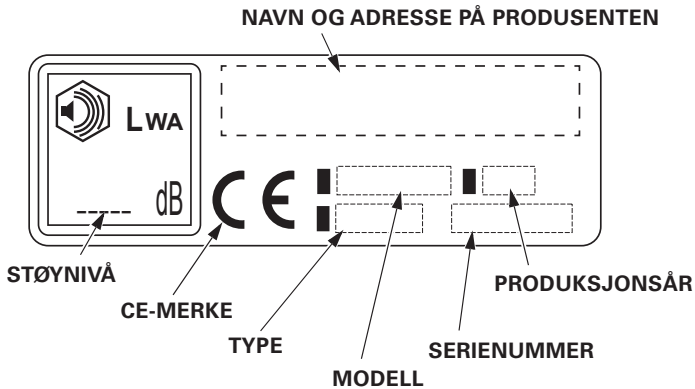
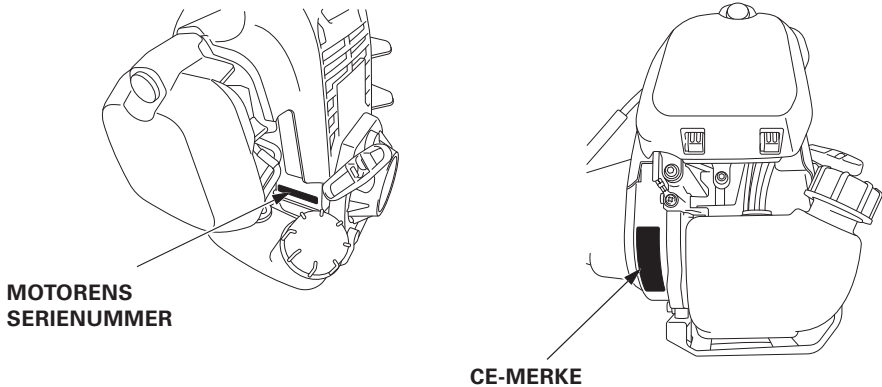

Skriv ned rammenummeret, motorens serienummer under og kjøpsdatoen i feltene under. Du vil trenge denne informasjonen når du bestiller deler og ved garantispørsmål.

Rammenummer: .....

Motorens serienummer:.....

Kjøpsdato:.....

## 4. GENERELL BESKRIVELSE

---

### MOTOR (ALLE TYPER)

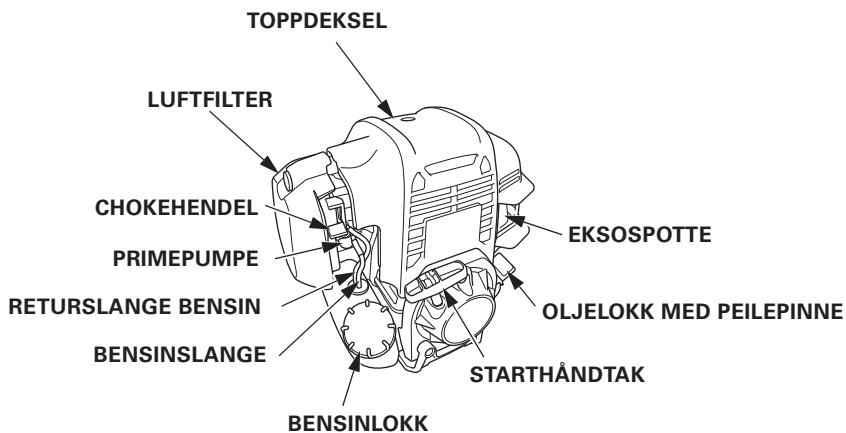

### RAMME (TYPE UEET)

TRIMMERHODE FOR  
NYLONTRÅD  
(kan erstattes med  
3-tannet krattblad)

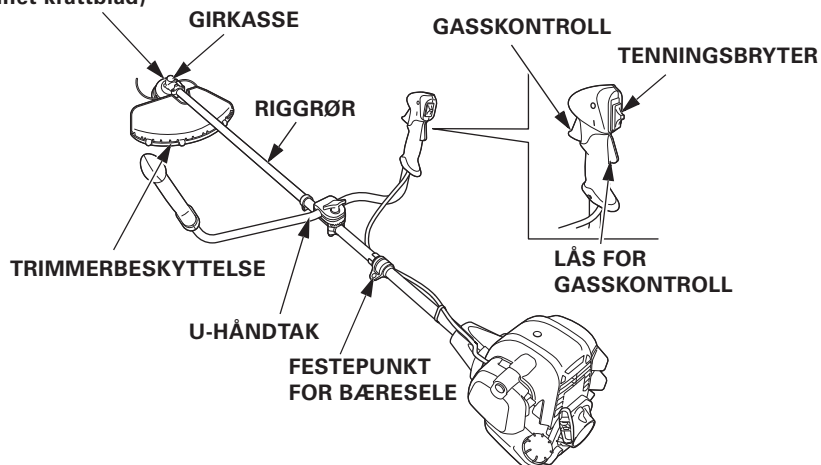

## 4. GENERELL BESKRIVELSE

### RAMME (TYPE UEET)

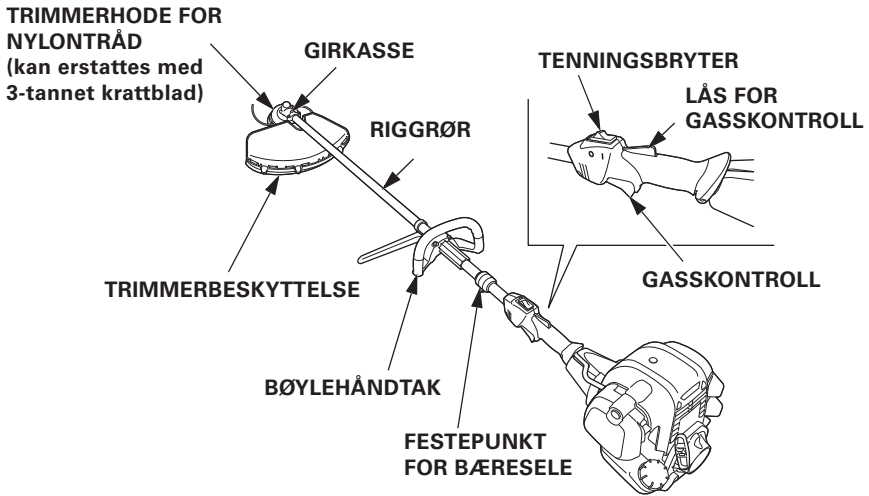

### RAMME (TYPE XEET)

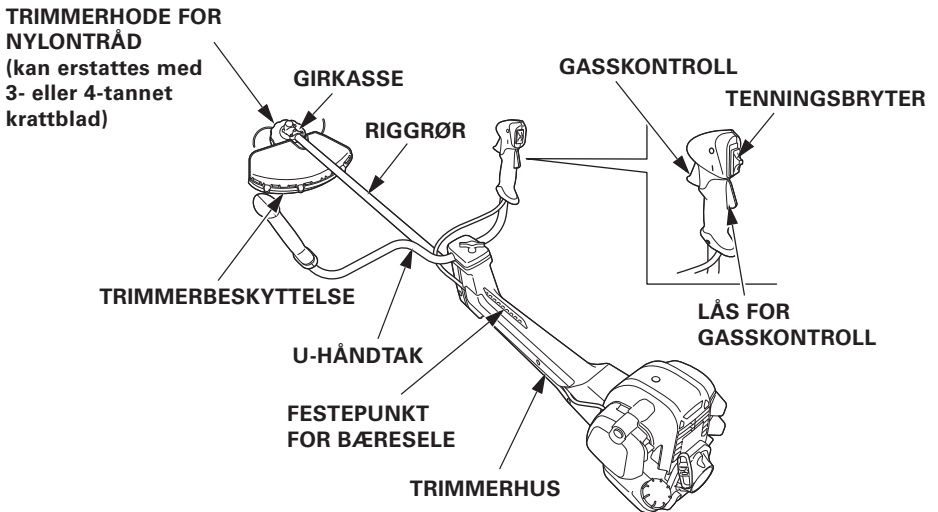

## 4. GENERELL BESKRIVELSE

---

### FORKLARING AV MERKET PÅ 3-TANNET KRATTBLAD:

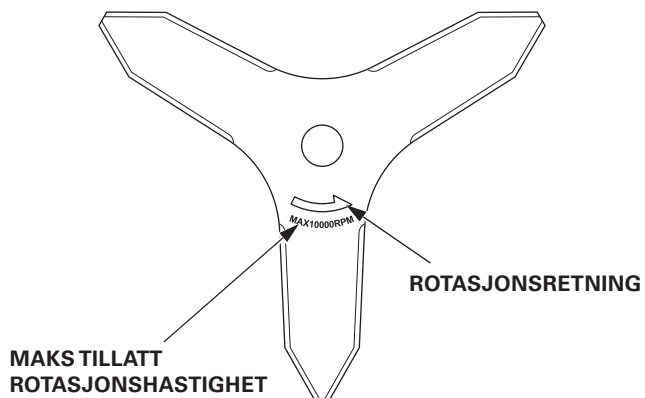

## 4. GENERELL BESKRIVELSE

### LØSE DELER

Kontroller at disse disse delene er inkludert.



- 1) 16 x 19 mm kombinøkkel
- 2) 4 mm unbrako
- 3) Transportbeskyttelse
- 4) Festeplater og fire bolter
- 5) 3-tannet krattblad av stål med transportbeskyttelse (for type UEET og LEET)
- 6) 3-tannet krattblad av stål med transportbeskyttelse (for type XEET)
- 7) Transportbeskyttelse for 4-tannet krattblad (tilleggsutstyr) for type XEET.
- 8) Mellomstykke A, mellomstykke B, mutterbeskytter og mutter (for feste av kutteutstyret fra bunnen).
- 9) Trimmerhode med nylontråd (for type UEET og LEET)
- 10) Trimmerhode med nylontråd (for type XEET)
- 11) Vernebriller
- 12) Ryggsele

## 5. MONTERING

---

### MONTERINGSANVISNING

Riktig montering er essensielt for operatørens sikkerhet og for påliteligheten av gresstrimmeren. Eventuelle feil eller tilsyn gjort av personen som monterer eller har service på maskinen, kan resultere i feil ved bruk, skade på maskinen eller personskade.



### **ADVARSEL!**

**Feil montering kan forårsake at bruk av maskinen er utrygt, som igjen kan føre til alvorlig personskade eller død.**

**Følg prosedyrene og forholdsreglene for monteringen nøye.**

### PÅFYLLING AV MOTOROLJE

Gresstrimmeren blir levert UTEN OLJE på motoren. Fyll på anbefalt olje opp til øverste nivå. Se avsnittet påfylling av olje side 90.

### **MERK:**

Kjører du maskinen med for lite motorolje, kan motoren få alvorlige skader. Fyll på olje opp til øverste nivå før gresstrimmeren brukes.

Ikke bruk ikke-smørende eller 2-takts motorolje. Disse oljene kan forkorte motorens levetiden.

## MONTERING AV HÅNDTAK

### Type UEET

1. Løsne to bolter ①. Skyv klemdeksel B ② og klemdeksel C ③ i standard stilling (se illustrasjonen under) og stram til boltene ① igjen.  
Torque: 9,8 N•m.  
Kontroller stillingen på festepunktet for bæreselen ④.  
Standardstilling er vist på illustrasjonen under.  
Håndtaksholderens stilling kan justeres i etterkant ved behov.  
For sikkerhets skyld må håndtaket ikke monteres nedenfor sikkerhetsområde ⑤.

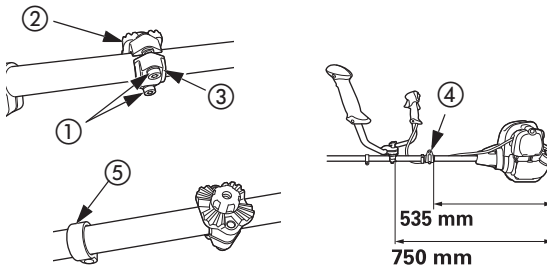

2. Plasser håndtaksstøtten D ⑥ på klemdeksel B ②. Sett deretter på plass håndtaket ⑦ i sporet på håndtaksstøtten D ⑥. Sett på øvre del av håndtaksstøtten A ⑧. Monter deretter rett skive ⑨, konisk skive ⑩. Stram forsiktig til med låsehendelen ⑪.  
Pass på at den koniske skiven blir satt på riktig. Den konvekse siden skal være opp.

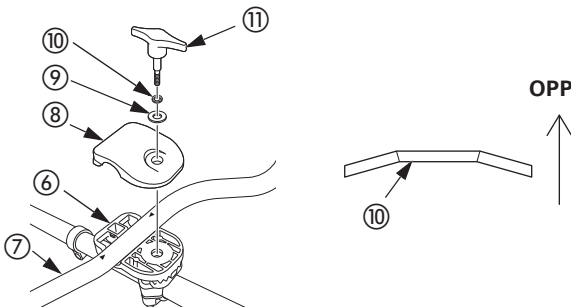

## 5. MONTERING

---

3. Juster håndtakets sideposisjon og vinkel. To piler ⑫ på håndtaket må være synlige. For å justere håndtakets vinkel, se side 58.

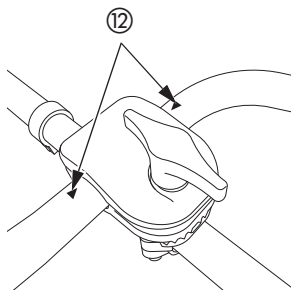

4. Plasser hakkene ⑬ riktig mot hverandre og stram til låsehendelen ⑪ forsvarlig.

**OK (hakkene går i hverandre).**

**Feil (hakkene går ikke i hverandre).**

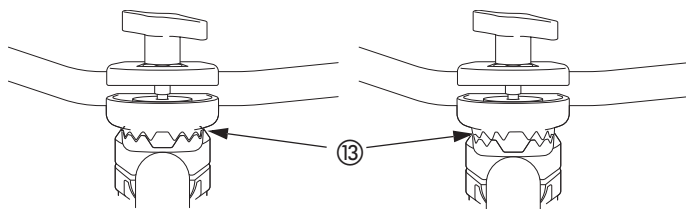

### **MERK:**

Pass på at hakkene på øvre og nedre del på håndtakstøttene går i hverandre når du strammer låsehendelen.



## MONTERING AV HÅNDTAK

### Type LEET

1. Plasser beskyttelsen ① på undersiden av gummien ② på riggrøret. Plasser bøylehåndtaket ③ på oversiden av gummien ②. Sett på fire skiver ④ og fire bolter ⑤. De fire boltene ⑤ trammes forsiktig til.  
Torque: 1,8 N•m.

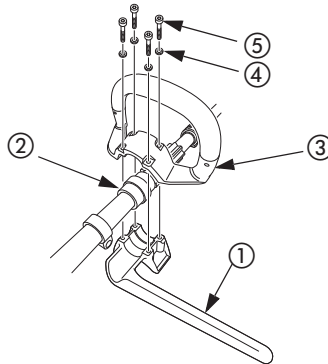

2. Kontroller stillingen på festepunktet for ryggsele ①. Standardstilling er vist på illustrasjonen under. Håndtaksholderens stilling kan justeres i etterkant ved behov.  
For sikkerhets skyld må håndtaket ikke monteres nedenfor sikkerhetsområde ⑦.

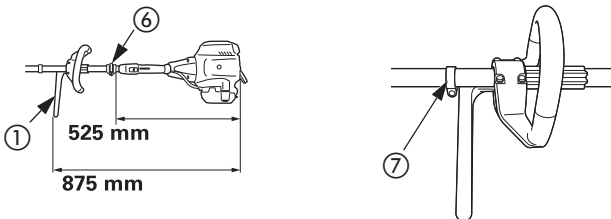

3. De fire boltene ⑤ trammes forsvarlig til.

## 5. MONTERING

### MONTERING AV HÅNDTAK

#### Type XEET

1. Plasser fjæren ① i hullet på trimmerhuset ②. Plasser deretter den nedre håndtaksstøtten B ③ på trimmerhuset ②.

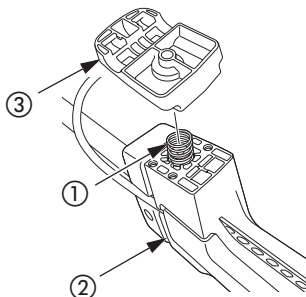

2. Plasser håndtaket ④ på den nedre håndtaksstøtten B ③. Sett deretter på øvre del av håndtaksstøtten A ⑤. Monter rett skive ⑥, konisk skive ⑦. Stram forsiktig til med låsehendelen ⑧. Pass på at den koniske skiven blir satt på riktig. Den konvekse siden skal være opp.

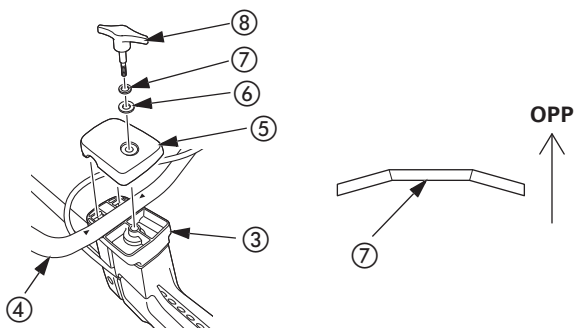

3. Juster håndtakets sideposisjon og vinkel. To piler ⑨ på håndtaket må være synlige. For å justere håndtakets vinkel, se side 58.

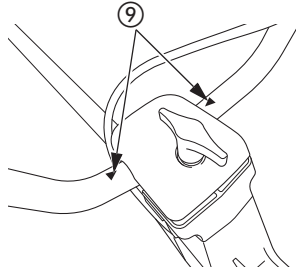

4. Sett forsiktig på plass øvre del av håndtaksstøtten A ⑤ og stram forsvarlig til med låsehendelen ⑧. Pass på at de 4 tappene ⑩ på den nedre håndtaksstøtten B ③ er plassert riktig i forhold til hullene på trimmerhuset ②.

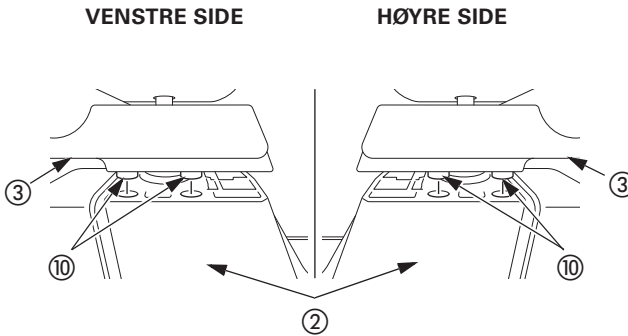

## 5. MONTERING

### MONTERING AV TRIMMERUTSTYRET

#### ADVARSEL!

- Pass på at tenningsbryteren er i AV-stilling for å forhindre utilsiktet start.
- For sikkerhets skyld, sjekk trimmerutstyret for slitasje og skade og kontroller at utstyret er satt godt før du starter motoren. Å bruke gresstrimmeren med slitte, sprukne eller på annen måte skadet trimmerutstyr, kan medføre person- og/eller utstyrsskader. Slitte, sprukne eller skadde krattblader kan knekke, og deler av de skadde krattbladene kan treffe brukeren eller personer i nærheten og forårsake dødsfall eller alvorlige skader.

#### FORSIKTIG:

Bruk solide hansker for å beskytte hendene når du arbeider med trimmerutstyret.

#### TRIMMERHODE MED NYLONTRÅD:

1. Pass på at mellomstykket A er montert på riggrøret.
2. Sett inn den 4 mm unbrakoen i hullet på låsemekanismen for å hindre at drivakselen roterer.

Sett inn unbrakonøkkelen inn i låsehullet på mellomstykket

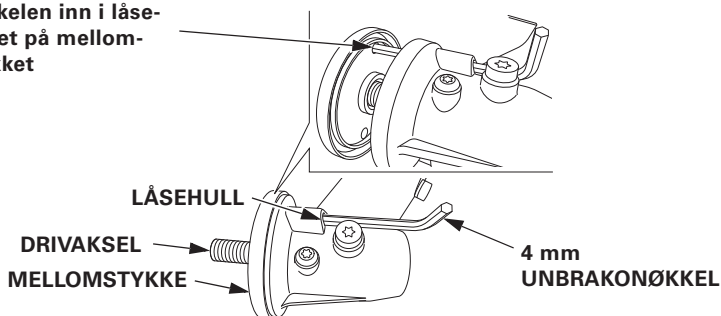

3. Vri trimmerhode mot klokken for montering på riggrøret.

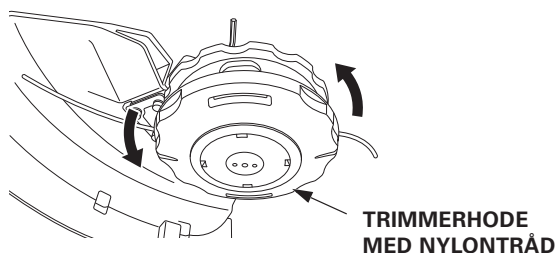

### 3-TANNET KRATTBLAD:

#### FORSIKTIG:

Transportbeskyttelsen på krattbladet må alltid være påmontert når det skal monteres på gresstrimmeren.

For montering av transportbeskyttels, se side 41.

#### Spesifikasjoner på 3-tannet krattblad:

Type UEET, LEET: Diameter 255 mm, maks. lovlig omdreiningshastighet er mindre enn 10.000 o/min.

Type XEET: Diameter 303 mm, maks. lovlig omdreiningshastighet er mindre enn 10.000 o/min. For 4-tannet krattblad (tilleggsutstyr), kontakt din Honda fagforhandler.

1. Sett inn den 4 mm unbrakoen i hullet på låsemekanismen for å hindre at drivakselen roterer.

Sett inn unbrakonøkkelen inn i låsehullet på mellomstykket

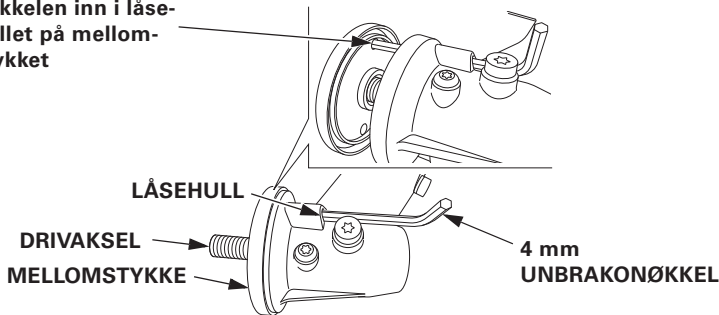

2. Monter 3-tannet krattblad. Pass på at hullet på mellomstykket A er plassert riktig i forhold til hullet på krattbladet. Se pila på som er merket på krattbladet som viser rotasjonsretningen.

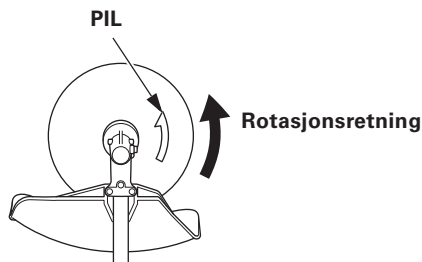

## 5. MONTERING

3. Monter mellomstykket B, mutterbeskytter og trimmerutstyrets mutter. Stram til mutteren iht. spesifisert dreiemoment. Drivakselen og krattbladets mutter er links gjenget. Vri mot klokken ved montering.

Dreiemoment på krattblad:

Type UEET, LEET: Torque: 19,2 N•m

Type XEET: Torque: 29,0 N•m

### 3-TANNET KRATTBLAD:

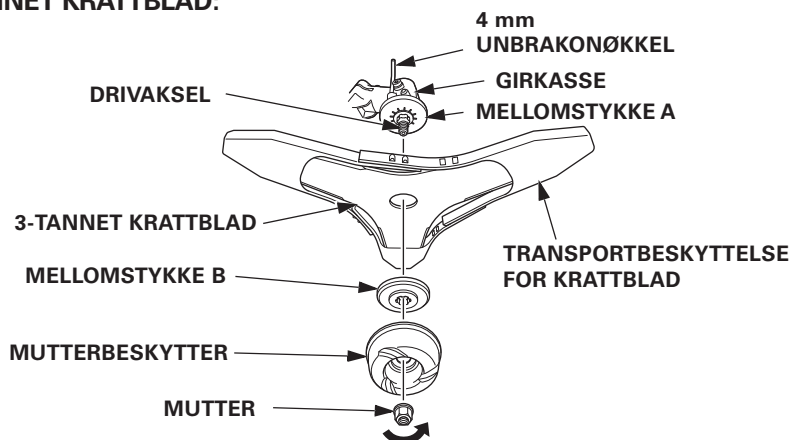

### 4-TANNET KRATTBLAD:

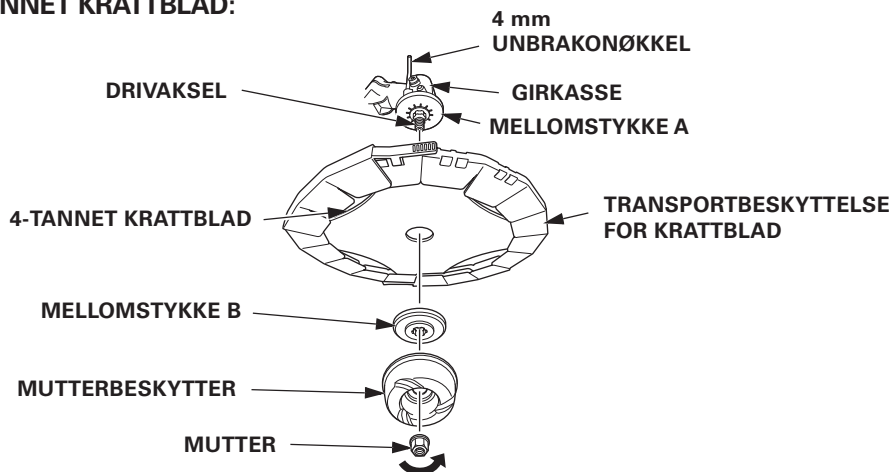

### SIRKELSAGBLAD:

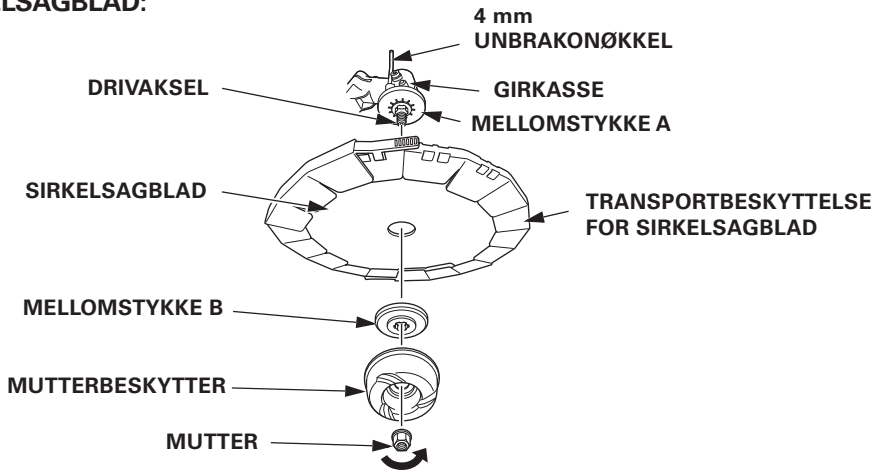

### ADVARSEL!

- Sirkelsagblad må kun brukes på type UEET og XEET. Må ikke brukes på type LEET. Type LEET er ikke designet for å bruke sirkelsagblad og det forårsaker uventede ulykker dersom sirkelsagbladet blir brukt på denne modellen.
- Monter aldri sirkelsagbladet i motsatt rotasjonsretning. Kontroller at pilen på sagbladet peker i riktig retning ved montering.
- Sirkelsagbladet må monteres sammen med sirkelsagbeskyttelsen (se side 32).

4. Etter at du har strammet til trimmerutstyrets mutter, vri krattbladet/sirkelsagbladet for hånd og kontroller at utstyret er montert i senter. Sjekk også at sirkelsagbladet går jevnt og ikke berører nærliggende deler under bruk. Pass også på at naboer ikke blir forstyrret av arbeidet.

## 5. MONTERING

### MONTERING AV TRIMMERBESKYTTELSEN

#### **ADVARSEL!**

- Monter trimmerbeskyttelsen trygt i riktig posisjon for å beskytte deg selv fra gjenstander som kastes ut av roterende trimmerutstyr.
- Bruk aldri gresstrimmeren uten trimmerbeskyttelsen. Steiner eller andre gjenstander som kastes ut av det roterende trimmeutstyret eller direkte kontakt med trimmerutstyret, kan medføre skader på person eller eiendom.

#### ***FORSIKTIG:***

Bruk solide hansker for å beskytte hendene når du arbeider med trimmerutstyret.

#### TRIMMERBESKYTTELSE FOR 3-TANNET OG 4-TANNET KRATTBLAD:

1. Plasser festeplaten på trimmerbeskyttelsen.  
Fest den deretter på holderen på girkassen.

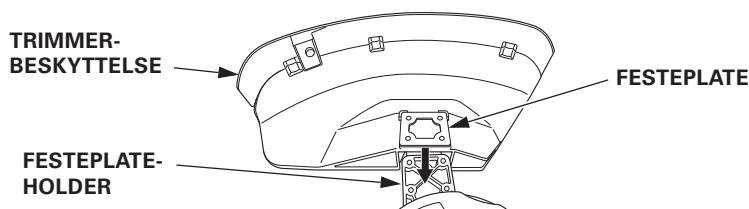

2. Fest trimmerbeskyttelsen med 4 bolter.  
Stram dem forsvarlig til med en 16 x 19 mm Torx-trekker.  
Torque: 5,5 N•m

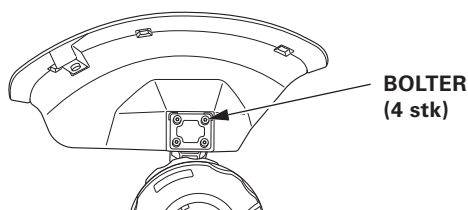

Nederste del av trimmerbeskyttelsen må demonteres når trimmeren blir brukt med krattblad. Demontering, se side 49.



### TRIMMERBESKYTTELSE FOR SIRKELSAGBLAD (tilleggsutstyr):

Plasser trimmerbeskyttelsen på festeplateholderen på riggrøret.

Fest trimmerbeskyttelsen med 4 bolter.

Stram de forsvarlig til med en 16 x 19 mm Torx-trekker.

Torque: 5,5 N•m

Standardbolter kan brukes.

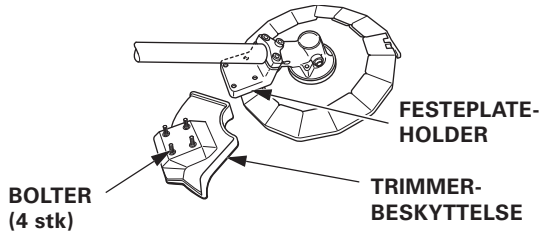

## 6. KONTROLL/BETJENING

### TENNINGSBRYTER

Tenningsbryteren skrur av og på tenningsystemet.  
Tenningsbryteren må være i «PÅ»-stilling for at motoren skal gå.  
Å skru tenningsbryteren «AV» stopper motoren.

#### Type UEET, XEET

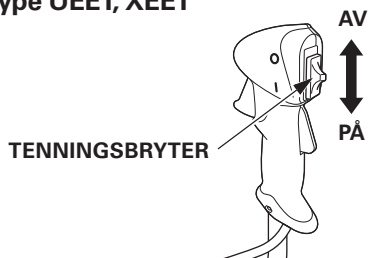

#### Type LEET

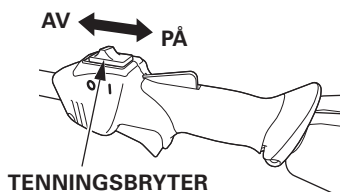

### CHOKEHENDEL

Chokehendel åpner og stenger chokeventilen i forgasseren.  
«LUKKET» posisjon beriker bensinblandingen for å starte en kald motor.  
«ÅPEN» posisjon gir riktig bensinblanding for bruk etter at motoren er startet,  
og for å starte en varm motor.

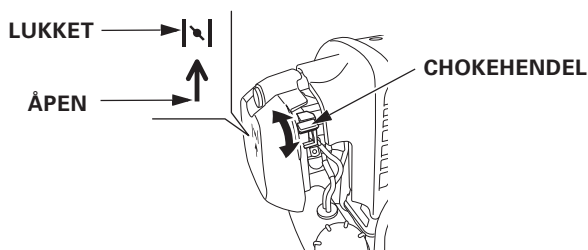

### PRIMEPUMPE

Å trykke ned primepumpen pumper bensin fra bensintanken til forgasseren. Dette er nødvendig for å kunne starte motoren.

#### PRIMEPUMPE

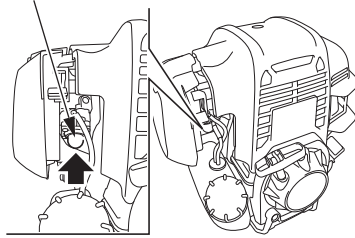

### STARHÅNDTAK

Å dra i starhåndtaket gjør at startsnoren trekker i gang motoren så den kan starte.

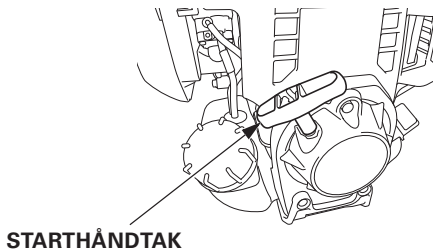

## 6. KONTROLL/BETJENING

---

### GASSKONTROLL

Gasskontrollen kontrollerer motorhastigheten.

Å klemme inn eller slippe gasskontrollen ut som vist under gjør at motoren går raskere eller saktere.

Låsen til gasskontrollen gjør det mulig å bruke gasskontrollen. Gasskontrollen kan ikke klemmes opp mot håndtaket med mindre låsen har blitt trykket ned på forhånd.

Ved å gradvis klemme gasskontrollen inn mot håndtaket, øker motorhastigheten og trimmeutstyret begynner å rotere. Ved å klemme gasskontrollen nærmere håndtaket, øker hastigheten på motoren og trimmeutstyret.

Når du slipper gasskontrollen ut, senkes hastigheten på motoren, og trimmeutstyret roterer en stund på grunn av treghet før det stopper.

#### Type UEET, XEET

##### GASSKONTROLL

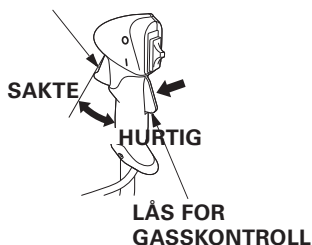

#### Type LEET

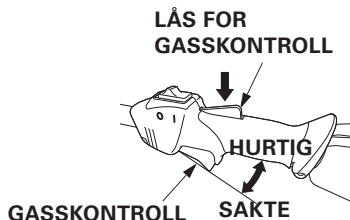

### RYGGSELE - FESTEPOINT OG KROK

Bruk alltid ryggsele når du bruker gresstrimmeren (se side 60) og hekt kroken på festepunktet på riggrøret/trimmerhuset.

#### **⚠ ADVARSEL!**

- **Sørg for å ta på deg ryggsele før du bruker gresstrimmeren. Ellers kan det medføre skader grunnet ustabilitet.**
- **For operatørens sikkerhet og komfort, er det viktig å justere skulderstroppene slik de er behagelig å ha på og at maskinen er riktig balansert i en arbeidssituasjon.**

#### **Type UEET, LEET:**

Festepunktet på riggrøret har et hull for å hekte på trimmeren på ryggsele. Trykk på spaken på kroken ved frakobling av trimmeren.

#### **Type XEET:**

Festepunktet på riggrøret har ni hull for å hekte på trimmeren på ryggsele. Du kan velge festepunktet for optimal balanse. Trykk på spaken på kroken ved frakobling av trimmeren.

For å balansere gresstrimmeren når den er festet på ryggsele, se side 56.

#### **Type UEET, XEET**

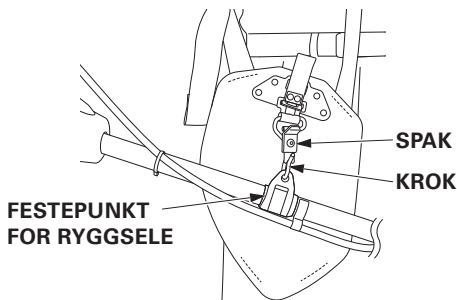

#### **Type LEET**

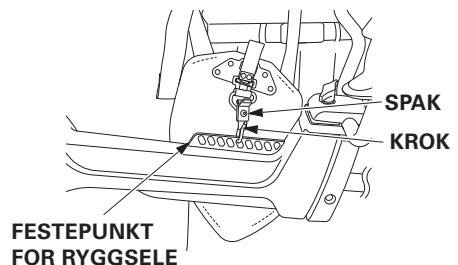

## 6. KONTROLL/BETJENING

---

### UTLØSER FOR HURTIG FRAKOBLING

- Når hurtigutløsermekanismen brukes til å løsne gresstrimmeren, kan den falle ned. Ikke fest gresstrimmeren til ryggsele når du skal kontrollere hurtigutløsermekanismen, for å forhindre at gresstrimmeren faller ned og blir skadet.

Hurtigutløsermekanismen kan brukes i en nødsituasjon for å frakoble maskinen fra ryggsele.

Trekk opp utløserlinken på hurtigutløsermekanismen og skyv gresstrimmeren vekk for å koble den fra ryggsele.

Etter å ha brukt hurtigutløsermekanismen, vil kroken sitte igjen på festepunktet på riggrøret. Fest kroken på hofteputen igjen etter bruk.

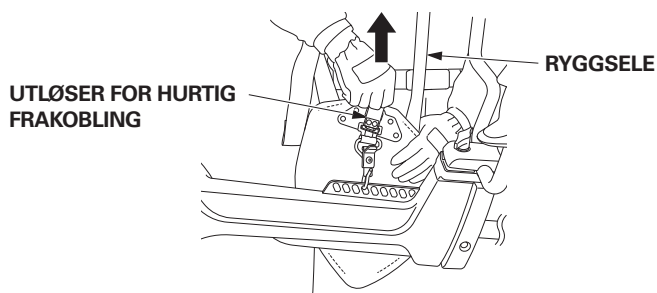

### SAMMENFOLDING AV HÅNDTAKET (kun type UEET og XEET)

1. Løsne låsehendelen med 6-7 omdreininger.
2. Type UEET: Pass på at det er nok avstand mellom hakkene på øvre og nedre del på håndtakstøttene.  
Type XEET: Pass på at tappene på den nedre håndtaksstøtten B ikke stikker ned i hullene på trimmerhuset.

### Type UEET

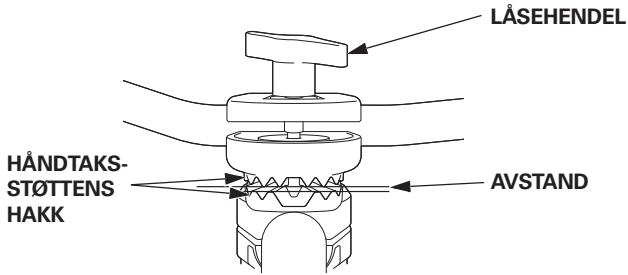

### Type XEET

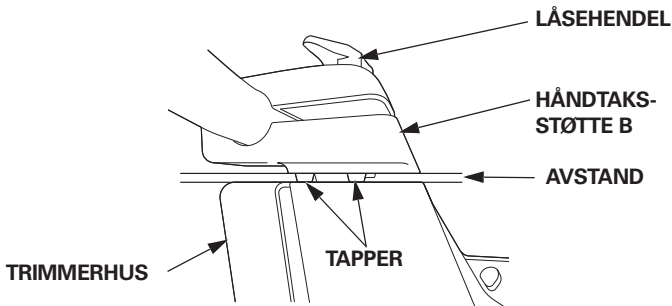

3. Roter håndtaksstøtten  $90^{\circ}$  og fold ned håndtaket til venstre eller høyre. Pass på at håndtaket ikke blir foldet mer enn  $90^{\circ}$ .

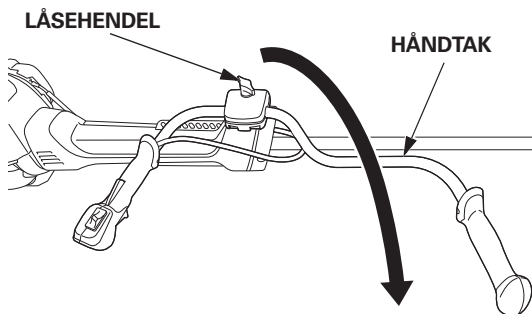

## 6. KONTROLL/BETJENING

4. Type UEET: Plasser hakkene riktig mot hverandre og stram til låsehendelen forsvarlig.

Type XEET: Stram til låsehendelen. Merk at klaringen mellom håndtaksstøtte B og trimmerhuset forblir, selv etter at du har strammet låsehendelen.

**Kun type UEET:**

**OK (hakkene går i hverandre).**

**Feil (hakkene går ikke i hverandre).**



### **MERK:**

Pass på at hakkene på øvre og nedre del på håndtaksstøttene går i hverandre når du strammer låsehendelen. Dersom låsehendelen blir strammet uten at hakkene går i hverandre, kan låsehendelen bli ødelagt.

### **ANTI-VIBRASJONSSYSTEM (kun type XEET)**

Anti-vibrasjonssystemet reduserer håndtaksvibrasjonen.

Trimmerhuset har påmontert gummibelegg på håndtaksholderen.

Hvis du føler at vibrasjonsnivået på håndtaket er for høyt, kontakt din Honda fagforhandler.

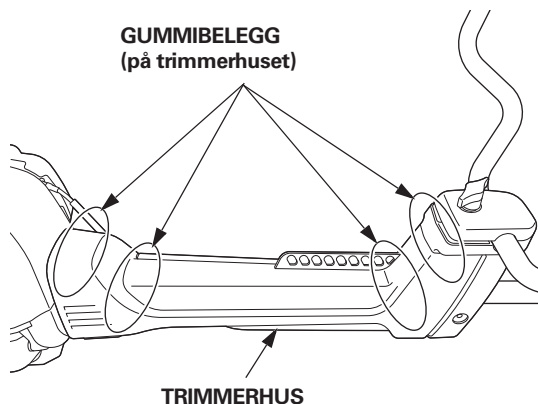



### FORBEREDELSE OG SJEKK FØR DU STARTER

For å sikre trygg og effektiv trimming, anbefaler vi at du alltid foretar en sjekk av utstyret før du bruker det.

#### **ADVARSEL!**

- Enhver del fra maskinen er en potensiell farekilde dersom maskinen brukes under unormale forhold eller dersom vedlikehold blir ikke gjort riktig.
- Foreta utstyrssjekk på fast flatmark med motoren stoppet og pass på at tenningsbryteren er avslått.

Sjekk rundt og under motoren etter tegn på olje- eller bensinlekkasje før hver gangs bruk.

### RENGJØR TRIMMERBESKYTTELSEN

Før hver gangs bruk, rengjør trimmerbeskyttelsen for jord, gress og smuss.

### MONTERING AV TRANSPORTBESKYTTELSE

**3-tannet krattblad for type UEET og LEET**

**4-tannet krattblad (og sirkelsagblad) for type UEET, LEET og XEET**

Åpne opp transportbeskyttelsen ved å løsne tappene og fest deretter transportbeskyttelsen over tennene, slik at alle tennene er fullstendig dekket. Lukk igjen transportbeskyttelsen ved å feste tappene i lukkemekanismen nøye.

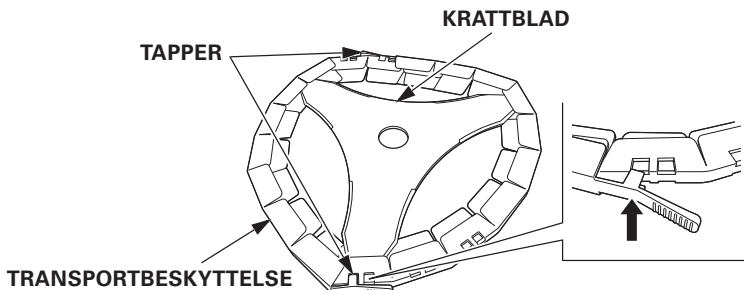

## 7. FØR DU STARTER

---

### 3-tannet krattblad for XEET types

Åpne opp transportbeskyttelsen ved å løsne tappene og fest deretter transportbeskyttelsen over tennene, slik at alle tennene er fullstendig dekket. Lukk igjen transportbeskyttelsen ved å feste tappene i lukkemekanismen nøyte.

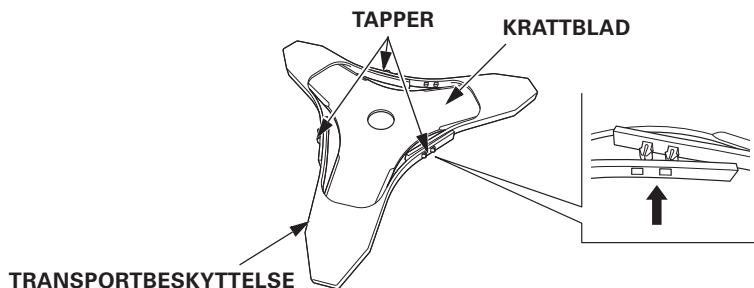

### KONTROLL AV OLJENIVÅ

#### MERK:

- Å kjøre motoren med lavt oljenivå vil medføre alvorlig motorskade.
  - Ikke bruk ikke-smørende eller 2-takts motorolje. Disse oljene kan forkorte motorens levetiden.
1. Legg maskinen horisontalt på flatmark og skru av oljelokket.
  2. Sjekk oljenivået: oljen skal ligge plant med toppen av halsen på oljetanken, og sjekk oljen for forurensning og forringelse.
  3. Hvis nivået er for lavt, fylles olje opp til toppen av halsen på tanken med olje av anbefalt type og kvalitet.  
Hvis oljen er forurenset eller forringet, skift olje (se side 90).
  4. Skru på oljelokket.

Sjekk oljenivået hver 10. time og fyll opp til toppen av halsen hvis motoren har vært i bruk i mer enn 10 timer sammenhengende.

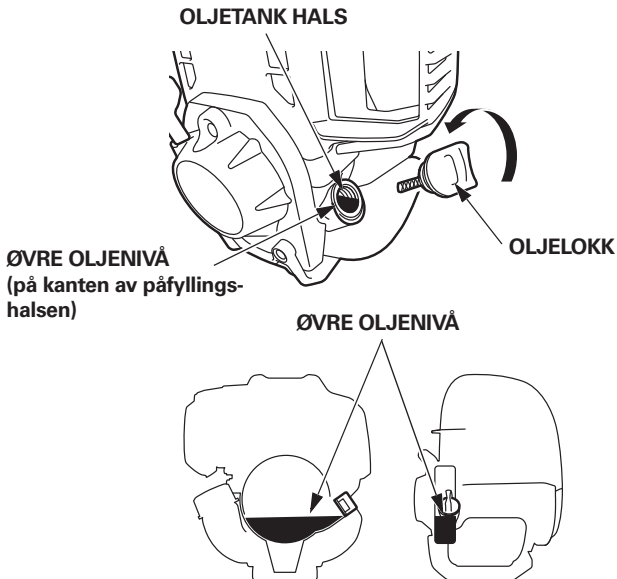

Vask hendene med såpe og vann etter at du har vært i kontakt med olje.

## 7. FØR DU STARTER

### KONTROLLER BENSINNIVÅ

Bruk 97/98 oktan blyfri bilbensin eller ren miljøbensin, som du får kjøpt på de fleste bensinstasjoner.

Bruk aldri bedrevet eller forurenset bensin eller en blanding av bensin og olje. Unngå å få skitt eller vann i bensintanken.

### ADVARSEL!

- Bensin er svært brannfarlig og kan eksplodere under spesielle forhold.
- Fyll bensinen på sted med god ventilasjon med motorbryteren slått av. Røyk ikke og unngå all form for gnistkilder og åpen ild der du fyller og oppbevarer bensin.
- Ikke overfyll tanken (det skal ikke stå bensin opp i tankhalsen). Sjekk at bensinlokket sitter forsvarlig etter fylling.
- Unngå å søle når du fyller bensin. Bensingass kan eksplodere. Skulle du komme til å søle, venter du til bensinen er fordampet før du starter motoren.
- La ikke bensinsøl sitte på huden over lengre tid. Unngå å puste inn bensindamp.
- **OPPBEVAR BENSIN UTILGJENGELIG FOR BARN.**

1. Sjekk bensinnivået visuelt fra utsiden. Pass på at tankhalsen står loddrett.

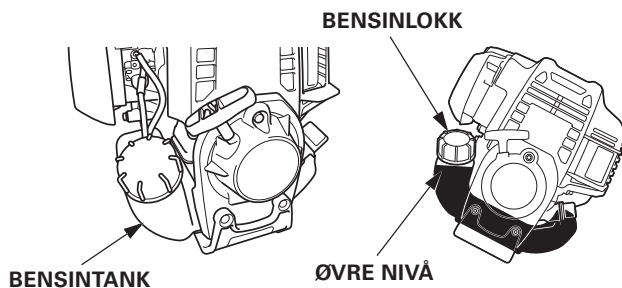

2. Hvis bensinnivået er lavt, fyll bensin til anbefalt nivå. Åpne bensinlokket gradvis for å utjevne lufttrykket. Bensin i tanken kan sprute ut hvis lokket åpnes for raskt. Sett maskinen på et plant underlag når du fyller. Bruk en trakt når du fyller på bensin. Bensinkapasitet: 0,63 l

2. Skru til bensinlokket forsvarlig etter påfylling.

### **MERK:**

Bensin reduseres veldig fort avhengig av faktorer som utsettelse for lys, temperatur og tid.

I verste fall kan bensin bli forurenset i løpet av 30 dager.

Å bruke forurenset bensin kan føre til alvorlig skade på motoren (forgasseren tilstoppes, ventiler som setter seg fast).

Slik skade som følge av bedrevet bensin dekkes ikke av garantien.

For å unngå dette, følg disse anbefalingene nøye:

- Bruk kun anbefalt bensin.
- Bruk kun fersk og ren bensin.
- For å forsinke forfallet, oppbevar bensinen i en egnet kanne.
- For langvarig lagring (over 30 dager), tøm bensintanken og forgasseren (se side 98).

Bensinerstatninger er ikke anbefalt; de kan være skadelige for bensinsystemet.

### **Alkoholholdig bensin:**

Akter du å bruke alkoholholdig bensin, må du forsikre deg om at oktantallet minst er så høyt som det Honda anbefaler (95). Det er to typer alkoholholdig bensin: en inneholder etanol, den andre metanol. Bruk ikke blandinger med mer enn 10% etanol eller bensin med metanol (metyl eller tresprit) som ikke inneholder løsemidler eller korrosjonsbeskyttelse for metanol. Er disse stoffene til stede, må ikke metanolandelen overstige 5%.

### **MERK:**

- Garantien dekker ikke skader i bensinsystemet eller problemer i motoren som skyldes bruk av alkoholholdig bensin. Honda anbefaler ikke bruk av disse bensintypene fordi det ennå ikke er bevist at de er egnet.
- Hvis du kjøper bensin fra en bensinstasjon du ikke kjenner, finn ut på forhånd om bensinen inneholder alkohol. Hvis den gjør det, forsikre deg om typen og prosentandelen alkohol i bensinen. Hvis du merker noen uønskede symptomer under bruk mens du bruker alkoholholdig bensin, eller bensin du tror kan inneholde alkohol, bytt til en bensin du vet ikke inneholder alkohol.

## 7. FØR DU STARTER

---

### KONTROLLER LUFTFILTERET

1. Flytt chokehendelen til «LUKKET»-posisjonen (oppover).
2. Fjern luftfilteretdekselet ved å løsne skruen på luft-filterdekselet.
3. Kontroller om det er skitt eller hindringer i luftfilteret.  
Rengjør luftfilterelementet hvis det er skittent (se side 92).  
Skift ut luftfilterelementet dersom det er veldig skittent.
4. Sett på plass luftfilterelementet.
5. Sett på plass luftfilterdekselet og skru til skruen.

Kjør aldri motoren uten luftfilter; dette vil resultere i rask slitasje på motoren.

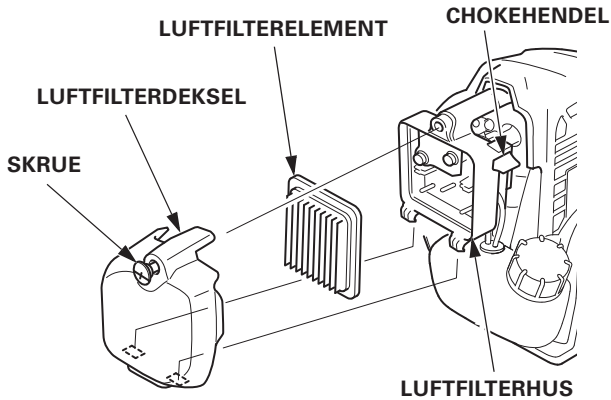

#### **MERK:**

Kjør aldri motoren uten luftfilter; dette vil resultere i rask slitasje på motoren.

### KONTROLLER GASSKONTROLLEN

Kontroller at gasskontrollens hendel fungerer jevnt og alltid går tilbake til utgangsposisjonen.

Dersom den ikke gjør det, kontroller og juster gassvajerens dødgang.

Kontakt din Honda fagforhandler om nødvendig.

Hvis noe er unormalt, må gassystemet repareres. Kontakt din Honda fagforhandler.

#### Type UEET, XEET

GASSKONTROLL

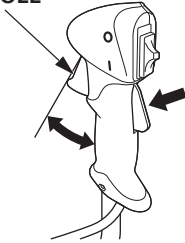

#### Type LEET

GASSKONTROLL

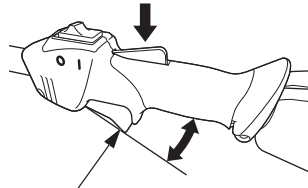

## 7. FØR DU STARTER

---

### KONTROLLER TRIMMERBESKYTTELSEN

#### **ADVARSEL!**

- **Bruk aldri gresstrimmeren uten trimmerbeskyttelsen. Steiner eller andre gjenstander som kastes ut av det roterende trimmeutstyret (nylontråd eller krattblader), eller kontakt med trimmerutstyret, kan medføre skader på person eller eiendom.**

#### **FORSIKTIG:**

- **Bruk solide hansker for å beskytte hendene når du arbeider med kutteutstyret.**
- **Krattbladets transportbeskyttelse må alltid være påmontert når krattbladet skal monteres på gresstrimmeren.**

For montering av transportbeskyttelse på krattblad og sirkelsagblad, se side 41.

### Kontroller trimmerbeskyttelsen

1. Stopp motoren ved å sette tenningsbryteren i «AV»-stilling.
2. Sjekk at trimmerbeskyttelsen er riktig montert og uskadet. Hvis trimmerbeskyttelsen er skadet, skift den ut før du bruker gresstrimmeren.
3. Sjekk om festeboltene til trimmerbeskyttelsen er løse. Stram boltene hvis nødvendig.
4. Pass på at trimmerbeskyttelsen er i posisjonen som vist under.

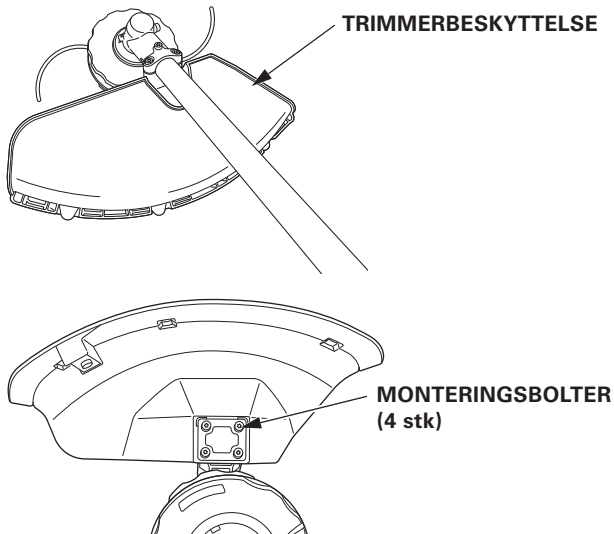



### DEMONTERING OG MONTERING AV TRIMMERBESKYTTELSENS NEDRE DEL

Ved bruk med 3-tannet eller 4-tannet krattblad, demonter den nedre delen av trimmerbeskyttelsen.

Ved bruk av trimmerhode med nylontråd, monter den nedre delen av trimmerbeskyttelsen.

Demontering (for bruk med 3-tannet eller 4-tannet krattblad):

Skru ut de tre boltene, fjern deretter nedre del av trimmerbeskyttelsen.

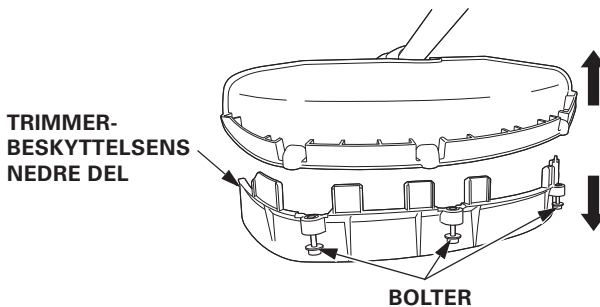

Montering (for bruk av trimmerhode med nylontråd):

Sett sammen de to delene av trimmerbeskyttelsen og klem dem sammen.

Skru i de tre boltene og stram dem godt

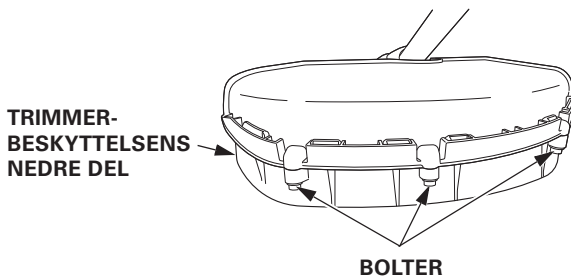

## 7. FØR DU STARTER

---

### KONTROLLER GIRKASSEN

#### ADVARSEL!

- Pass på at tenningsbryteren er i AV-stilling for å forhindre utilsiktet start.
- For sikkerhets skyld, kontroller girkassen for slitasje and skader før du starter motoren.

#### FORSIKTIG:

- Bruk solide hansker for å beskytte hendene når du arbeider med kutteutstyret.
- Krattbladets transportbeskyttelse må alltid være påmontert når krattbladet skal monteres på gresstrimmeren.

For montering av transportbeskyttelse på krattblad og sirkelsagblad, se side 41.

### Kontroller girkassen

1. Stopp motoren ved å sette tenningsbryteren i «AV»-stilling.
2. Sjekk om det er gress eller tråd som har festet seg mellom mellomstykket A og trimmerutstyret. Fjern det som måtte være der.
3. Etter å ha fjernet gress og tråd sjekk om det er smuss eller andre fremmedelementer mellom girkasse og mellomstykke A.  
Fjern det ved å ta av trimmerutstyret (se side 81) og rengjør deretter girkassen. Ved rengjøring, utfør samtidig "Kontroller drivaksel" (se side 52).

Trimmerhode med nylontråd:

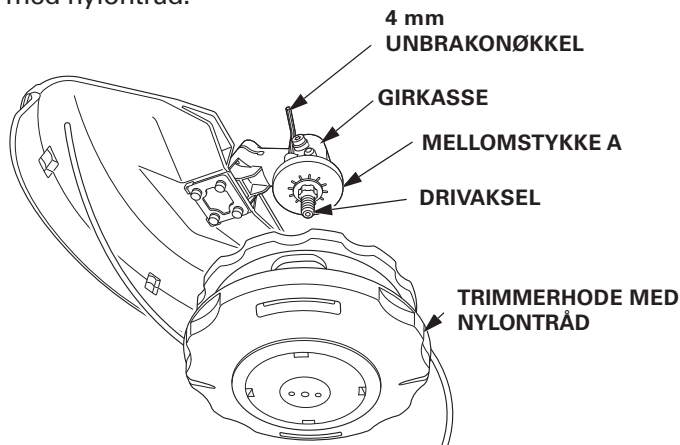

3-tannet krattblad:

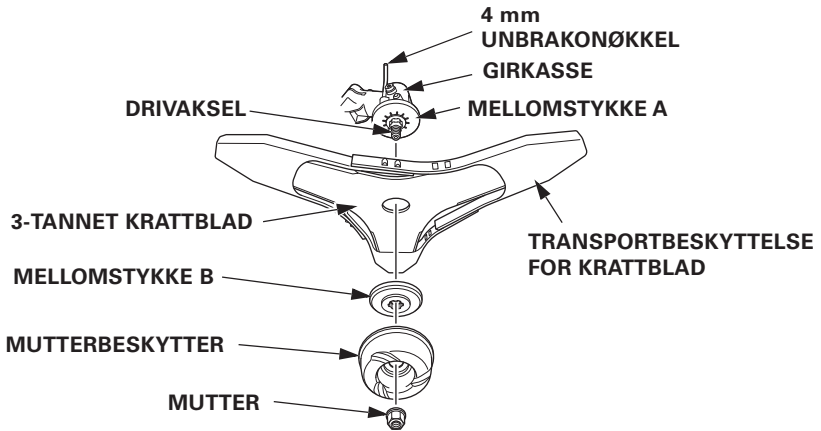

### Rengjøring av girkasse

Hvis det har festet seg gress, tråd, jord eller smuss mellom girkasse og mellomstykke A, rengjør ved å gjøre følgende.

1. Stopp motoren ved å sette tenningsbryteren i «AV»-stilling.
2. Ta av trimmerutstyret. (se side 81)
3. Ta av mellomstykke A.
4. Fjern gress, tråd, jord eller smuss rundt mellomstykke A og drivakselen.

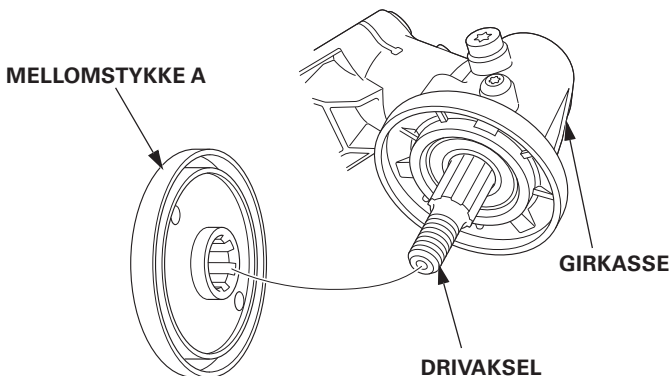

## 7. FØR DU STARTER

---

### Kontroller drivaksel

Sjekk om drivakselen er løs ved å ta tak i den og dytte den mot venstre og høyre. Hvis den er løs må girkassen byttes ut. Kontakt din Honda fagforhandler for reservedeler.

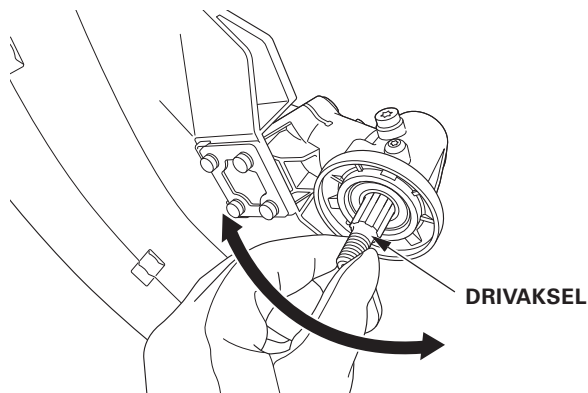

Etter å ha utført "Rengjøring av girkasse" og "Kontroller drivaksel", sørg for at mellomstykket A er festet til girkassen før du monterer på trimmerutstyret. For montering av trimmerutstyr, se side 82.

### Kontroller trimmerutstyret

#### ADVARSEL!

- Pass på at tenningsbryteren er i AV-stilling for å forhindre utilsiktet start.
- For sikkerhets skyld, sjekk krattbladene for slitasje og skade og sjekk at festemutteren til bladene sitter godt før du starter motoren. Å bruke gresstrimmeren med slitte, sprukne eller på annen måte skadde krattblader, kan medføre person- og/eller utstyrsskader. Slitte, sprukne eller skadde krattblader kan knekke, og deler av de skadde krattbladene kan treffe brukeren eller tilskuere og forårsake dødsfall eller alvorlige skader.

#### FORSIKTIG:

- Bruk solide hansker for å beskytte hendene når du arbeider med trimmerutstyret.
- Krattbladets transportbeskyttelse må alltid være påmontert når krattbladet skal monteres på gresstrimmeren.

For montering av transportbeskyttelsen på krattblad og sirkelsagblad, se side 41.

For valg av trimmerutstyr, se side 73.

### Kontroll av trimmerhode med nylontråd

1. Stopp motoren med tenningsbryteren i «AV-stilling».
2. Sjekk om trimmerhodet sitter løst.  
Stram trimmerhodet skikkelig hvis det er løst (se side 82).  
Hvis det er vanskelig å gjøre det selv, kontakt din Honda fagforhandler.
3. Sjekk om nylontråden er flisete.  
Hvis nylontråden er skadet, dra ut nylontråden (se side 77).  
Før du mater nylontråden, sjekk at kappekniven er ren for støv, skitt eller annet materiale. Rengjør kappekniven hvis nødvendig.

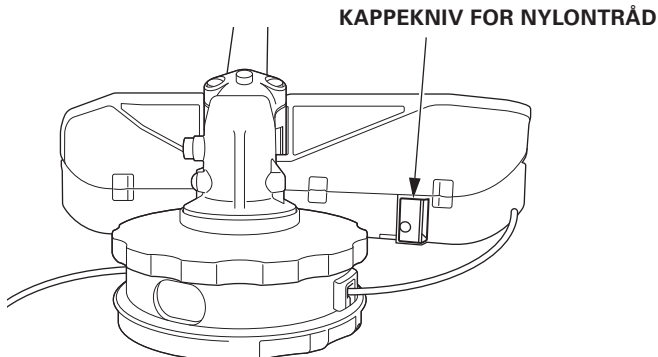

## 7. FØR DU STARTER

---

### Kontroll av krattblader

1. Stopp motoren ved å skru tenningsbryteren i «AV-stilling».
2. Sjekk at festemutteren til krattbladene sitter godt.  
Stram mutteren hvis den sitter løst (se side 30).  
Hvis det er vanskelig å gjøre det selv, kontakt din Honda fagforhandler.
3. Sjekk om krattbladene er slitte, er bøyd, har sprekker, eller på andre måter er skadde. Hvis bladene er utslitte, bytt ut bladene med originale Honda-blader eller tilsvarende.

Sløve blader kan slipes.

Hvis det er vanskelig å gjøre det selv, kontakt din Honda fagforhandler.

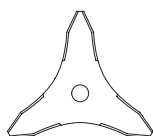

**NORMALT**

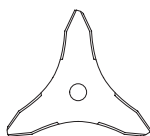

**SLITT**

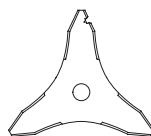

**HAKK**

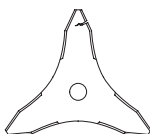

**SPREKK**

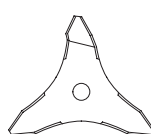

**BØYD**

### KONTROLLER MUTTERBESKYTTEREN (FOR KRATTBLAD)

Kontroller om det er slitasje på mutterbeskytteren. Hvis det er sprekker eller hull i mutterbeskytteren, bytt den ut. Kontakt din Honda fagforhandler.

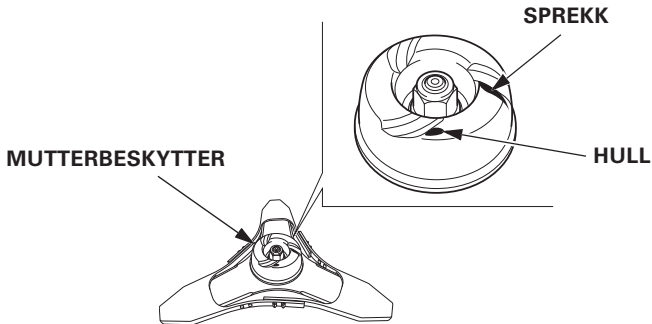

### KONTROLLER ALLE BOLTER OG MUTTERE (FOR KRATTBLAD)

1. Kontroller hver enkelt bolt og mutter for å se om de er løse. Stram til hvis nødvendig.
2. Kontroller håndtaket for løse festebolter eller skruer, og stram til hvis nødvendig.

Type LEET



Type UEET

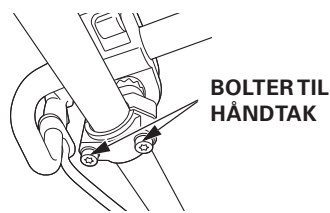

Type UEET og XEET



## 7. FØR DU STARTER

---

### BALANSERING AV GRESSTRIMMEREN

#### **⚠ ADVARSEL!**

- Sørg for å ta på deg ryggsele før du bruker gresstrimmeren. Ellers kan det medføre skader grunnet ustabilitet.
- For operatørens sikkerhet og komfort, er det viktig å justere skulderstroppene slik de er behagelig å ha på og at maskinen er riktig balansert i en arbeidssituasjon.

#### Kontroller ryggsele

1. Ha på deg ryggsele. (Se side 62)
2. Sett kroken på festepunktet på riggrøret.
3. Kontroller at kroken er godt festet.
4. Kontroller at balansen og posisjonen på gresstrimmeren er som følger.

#### Type UEET og LEET

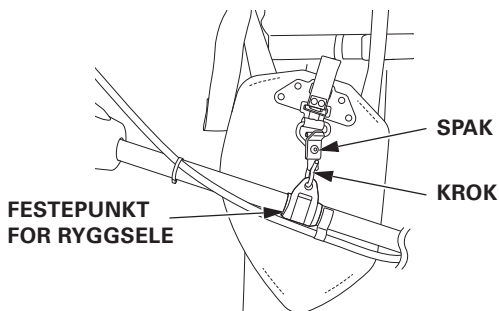

#### Type XEET

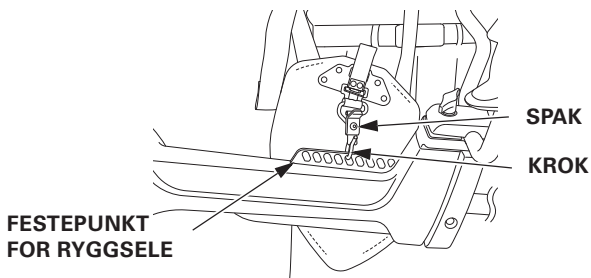



### Passende balanse

1. Ta på deg ryggsele slik at hofteputen er på høyre side av kroppen din. (se side 62).
2. Hold gresstrimmeren med begge hendene og slik at trimmerutstyret er parallelt med bakken.
3. Juster lengden på ryggsele (side 60), håndtaksstilling og håndtaksvinkel (side 58) slik at kutteutstyret er parallelt med bakken og har en liten klaring.



### ADVARSEL!

**Bruk ikke gresstrimmeren dersom det roterende kutteutstyret er nærme føttene. Det kan føre til stor skade dersom kutteutstyret kommer nær føttene.**

## 7. FØR DU STARTER

---

### JUSTERING AV HÅNDTAKET

#### Justering av håndtakets posisjon (kun type UEET og LEET)

##### Type UEET

Håndtaket kan flyttes forover eller bakover. For å justere håndtakets posisjon, se side 23. For sikkerhets skyld må ikke håndtaket og håndtaksholderen monteres nedenfor sikkerhets-område.

##### Type LEET

Bøylehåndtaket kan flyttes forover eller bakover. For å justere håndtakets posisjon, se side 25. For sikkerhets skyld må ikke håndtaket og håndtaksholderen monteres nedenfor sikkerhetsområde.

#### Justering av håndtakets vinkel (kun type UEET og XEET)

Håndtakets standard vinkel er 90 grader.

Håndtaket kan tiltes fremover eller bakover i 30 grader fra standard vinkel.

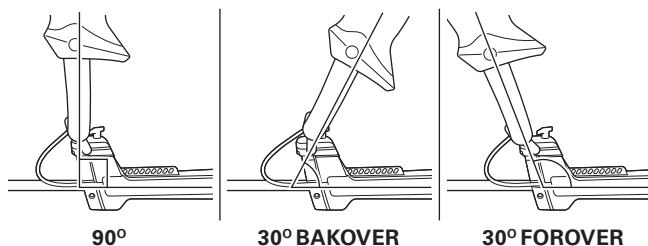

### Type UEET

Håndtakets vinkel justeres ved å løsne låsehendelen lett, deretter tilte håndtaket til ønsket stilling. Stram til låsehendelen forsvarlig.

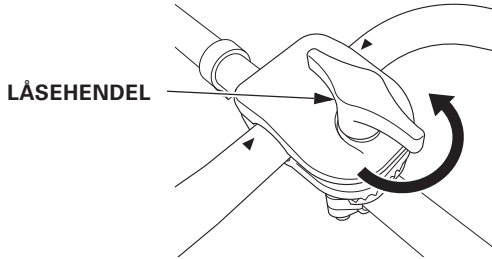

### Type XEET

Håndtakets vinkel justeres ved å løsne låsehendelen lett, deretter tilte håndtaket til ønsket stilling. Trykk lett på håndtaksstøtten A og stram til låsehendelen forsvarlig.

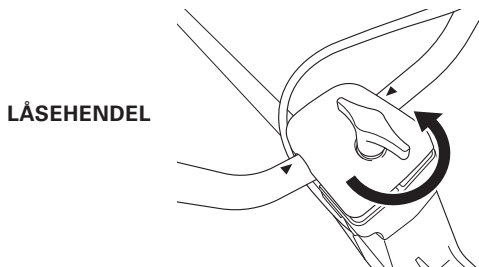

Etter justering av håndtakets posisjon og vinkel, sjekk at gassvaieren ikke er for stram. Sjekk også at gasskontrollen fungerer jevnt.

## 7. FØR DU STARTER

---

### JUSTERING AV RYGGSELEN

Alle justeringer kan utføres ved å forlengre eller forkorte remmene med stroppelåsene.

#### Justeringspunkter

- Krokens posisjon kan justeres med stroppen på hoftebeltet.
- Skulderremmenes lengde og hoftebeltets plassering kan justeres med stroppelåsene på skulderremmene.
- Tilpassing av hoftebeltet kan justeres med stroppelåsen på høyre side.

#### Krokens posisjon:

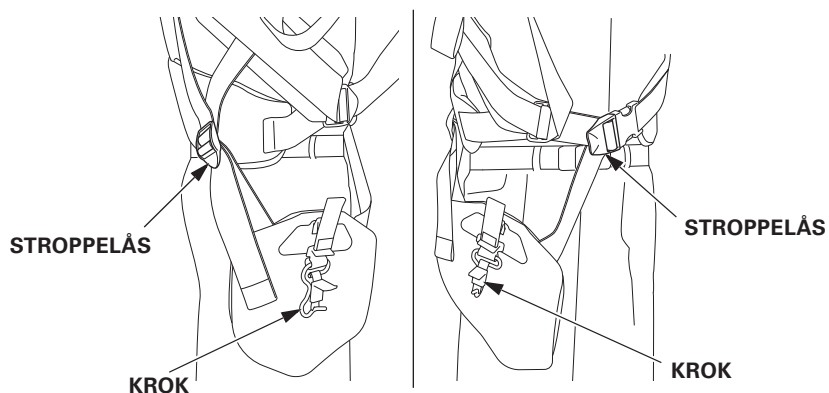

#### Skulderremmenes lengde:

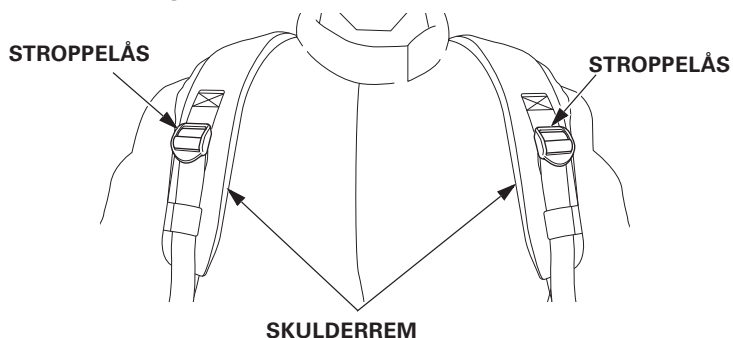

### Justering av hoftebelte:

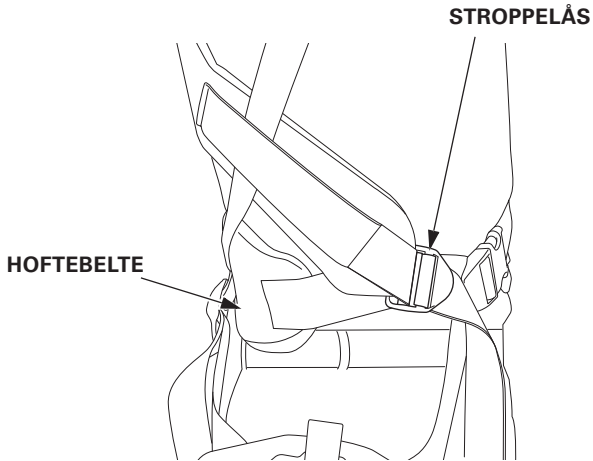

### Stroppelås

#### Forkorte justeringsstroppen



#### Forleng jejusteringsstroppen

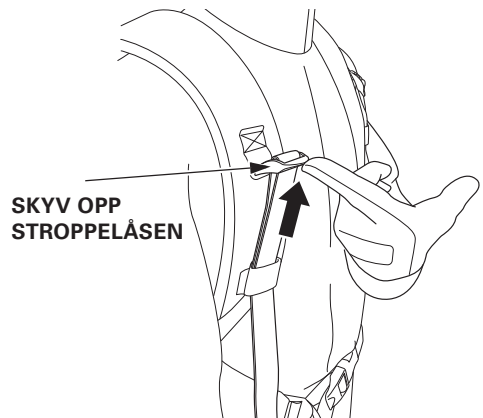

Alle stroppelåsene kan justeres på samme måte.

## 7. FØR DU STARTER

---

### Bruk av ryggsele

Ta på deg ryggsele slik at hofteputen er på høyre side av kroppen din.

Sørg for at ryggsele ikke vrir seg.

Sørg for å feste remspenne på magen inntil du hører et klikk.

For å låse opp remspenne trekker du ryggsele mot høyre og så til venstre samtidig som du presser på remspenne.

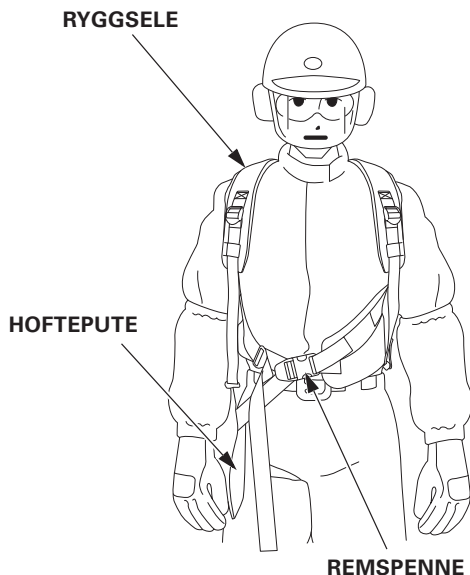

### Justere krokens posisjon

- Krokens posisjon heves ved forkorting av fremre eller bakre justeringsstropp.
- Krokens posisjon senkes ved forlenging av fremre eller bakre justeringsstropp.
- Justering av stropper på begge sider, eller begge sider i motsatt retning, vil plassere kroken i den retningen du trekker (f.eks. hvis justeringsstroppen på forsiden forkortes og justeringsstroppen på baksiden forlenges, vil kroken flyttes forover)

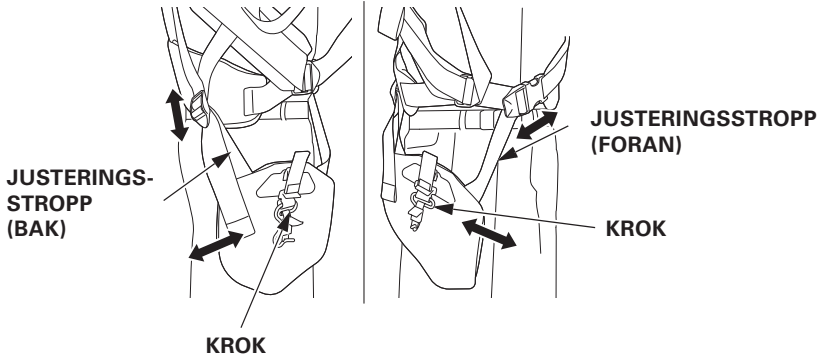

### Justering av posisjonen på skulderremmene og hoftebeltet

- Forkort eller forleng justeringsstroppene slik at hoftebeltet passer rundt hoften
- Forkorting av justeringsstroppene hever hoftebeltet.
- Forlenging av justeringsstroppene senker hoftebeltet.
- For å justere vektfordeling mellom skulder, rygg og hofter, bruk justeringsstroppene på skulderremmene.
- Forkorting av begge justeringsstroppene legger mer vekt på skuldre og rygg.
- Forlenging av begge justeringsstroppene legger mer vekt på hoftene.

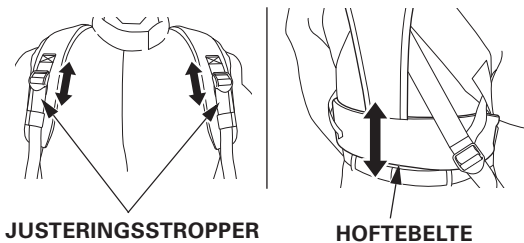

## 7. FØR DU STARTER

---

### Tilpassing av hoftebeltet

- Forkorting av justeringsstroppen vil gjøre at hoftebeltet sitter strammere. Dette kan være en fordel ved tungt arbeid da belastning og trimmerens vekt blir bedre fordelt.
- Forlenging av justeringsstroppen øker trimmerens sving- og arbeidsområde. Dette kan være en fordel ved lettere arbeid, f.eks i flatt terreng, og der det er behov for fleksibel manøvrering av trimmeren.

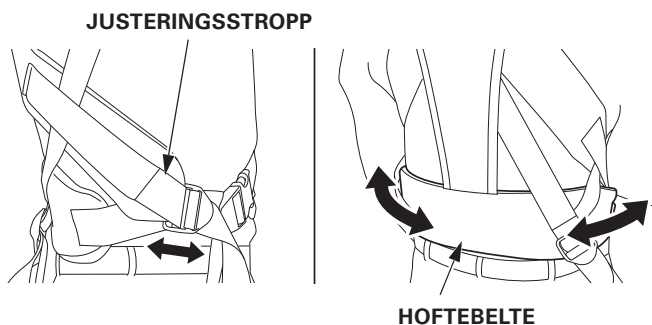



### Feste av løsthengende justeringsstropper

Etter å ha justert selen, fester du de løsthengende justeringsstroppene til beltet ved hjelp av festeklemmene.

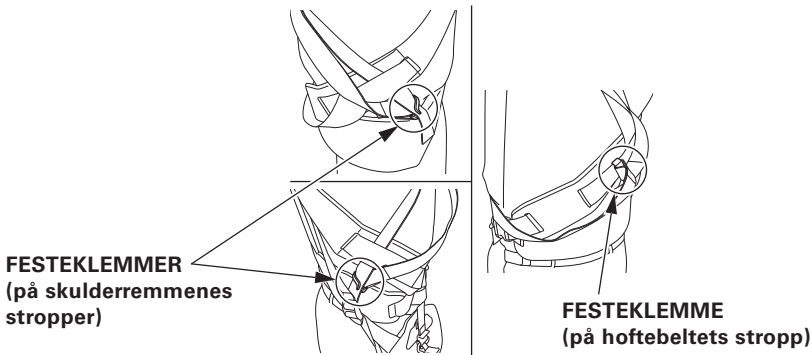
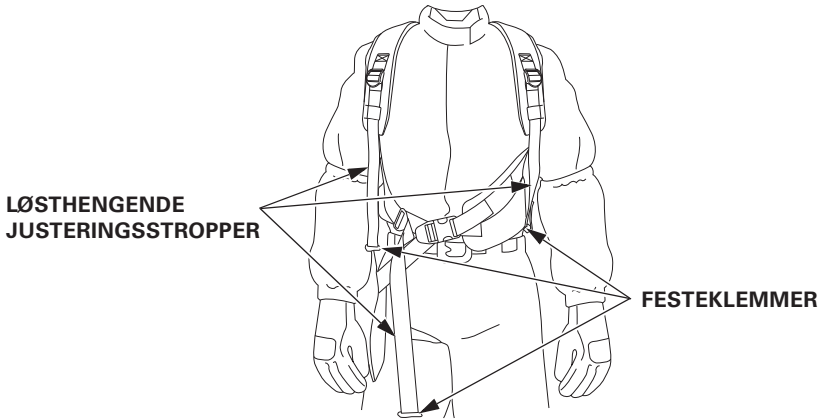

Fest ikke justeringsstroppene på følgende måte:

- Feste av høyre justeringsstropp til venstre festeklemme og omvendt.
- Feste av justeringsstropp til annet sted enn på ryggsele.

Ved å feste justeringsstroppene på en av måtene over risikerer du å ikke få av deg selen selv om remspennen foran er utløst/åpen.

## 7. FØR DU STARTER

---

### KONTROLLER UTLØSER FOR HURTIG FRAKOBLING

#### MERK:

- Når hurtigutløsermekanismen brukes til å løsne gresstrimmeren, kan den falle ned. Ikke fest gresstrimmeren til ryggseelen når du skal kontrollere hurtigutløsermekanismen, for å forhindre at gresstrimmeren faller ned og blir skadet.
1. Ta på deg ryggseelen.
  2. Kontroller at utløseren løsner så snart du drar utløserklinken oppover mens du holder hofteputen med venstre hånd.
  3. Monter utløseren i festet til hurtigutløsermekanismen igjen.

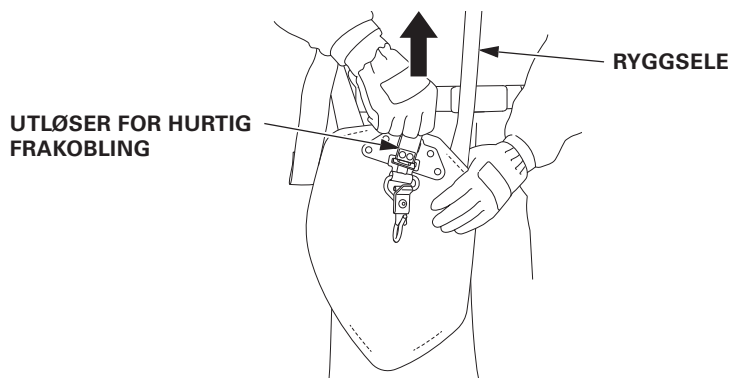

Dersom utløseren ikke frakobles, få ryggseelen inspisert og reparert hos din HONDA fagforhandler.

### KONTROLLER MOTORENSTOMGANG OG CLUTCHFUNKSJON

For denne inspeksjonen er det nødvendig for å starte motoren.  
For starte av motoren, se side 69.



#### **ADVARSEL!**

- Eksosgass inneholder giftig karbonmonoksid. Kjør aldri motoren i et avstengt område. Pass på at det er tilstrekkelig ventilasjon.
- Start motoren vekk fra mennesker, kjæledyr, og bygninger. Forsikre deg om at det ikke er noen hindringer i arbeidsområdet.

#### **FORSIKTIG:**

Ikke start motoren mens trimmerutstyret er nær bakken eller andre hindringer. Trimmeren kan i så tilfelle gjøre uventede bevegelser som kan føre til skader.

#### **Kontroller motorens tomgangshastighet**

Start motoren (se side 69), og kontroller at tomgangshastigheten er normal.

Hvis tomgangshastigheten er unormalt høy eller lav, kontakt din Honda fagforhandler.

#### **Kontroller clutchfunksjonen**

Kontroller at trimmerutstyret stopper å rotere når gasskontrollen slippes. Trimmerutstyret skal ikke rotere når motoren går på tomgang. Dersom det er rotasjon ved tomgang, må tomgangshastighet justeres før gresstrimmeren blir brukt. Kontakt din Honda fagforhandler.

## 7. FØR DU STARTER

---

### KONTROLLER TENNINGSBRYTEREN

Kontroller at motoren stopper når du setter tenningsbryteren i "AV"-stilling.

Type UEET, XEET

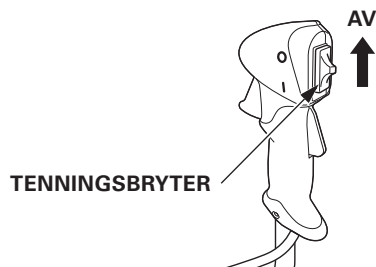

Type LEET

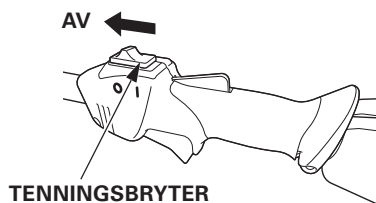

### FORSIKTIG:

- Merk at trimmerutstyret fortsetter å rotere en stund på grunn av treghet selv etter at motoren har stoppet.
- Forsikre deg om at motoren har stoppet og trimmerutstyret har stoppet å rotere før du legger gresstrimmeren på bakken

### START AV MOTOREN

Kontroller at motoren stopper når du setter tenningsbryteren i "AV"-stilling.

### ADVARSEL!

- Eksosgass inneholder giftig karbonmonoksid. Kjør aldri motoren i et avstengt område. Pass på at det er tilstrekkelig ventilasjon.
- Start motoren vekk fra mennesker, kjæledyr, og bygninger. Forsikre deg om at det ikke er noen hindringer i arbeidsområdet.

#### FORSIKTIG:

- Ikke start motoren mens trimmerutstyret er nær bakken eller andre hindringer. Trimmeren kan i så tilfelle gjøre uventede bevegelser som kan føre til skader.
- Bruk beskyttende klær og verneutstyr (se side 8).

1. Sett tenningsbryteren i «PÅ»-stilling.

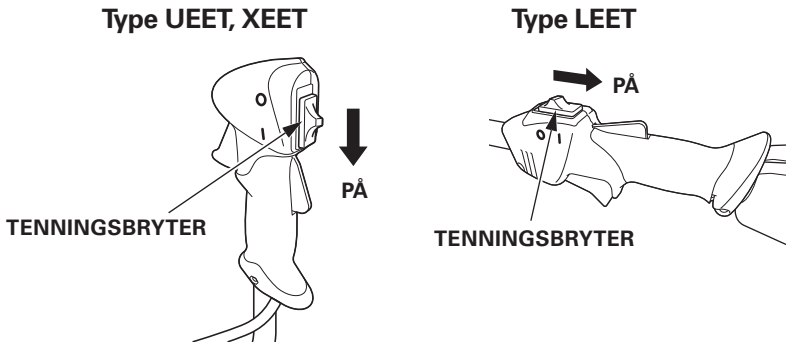

2. For å starte en kald motor, sett chokehendelen i «STENGT»-stilling.  
For å starte en varm motor, sett chokehendelen i «ÅPEN»-stilling.

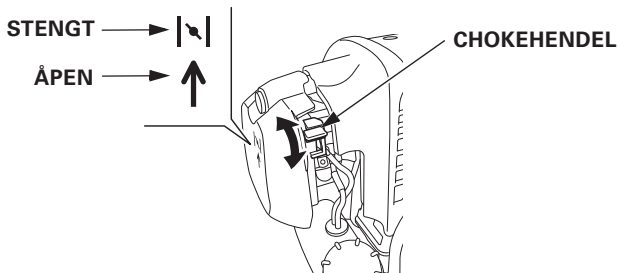

## 8. START AV MOTOREN

---

3. Trykk inn primepumpen gjentatte ganger inntil primepumpen er fylt med bensin.

Selvom primepumpen trykkes inn for mange ganger, vil den ekstra bensinen returnere til bensintanken.

Dersom primepumpen trykkes inn for få ganger, er det ikke sikkert at motoren vil starte.

PRIMEPUMPE

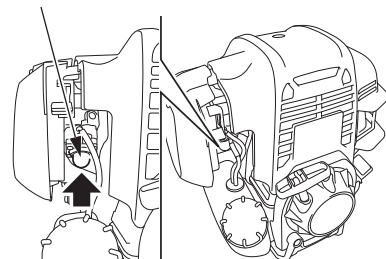

4. Dra forsiktig i starthåndtaket til du føler motstand mens du trækker på riggrøret med foten og holder i riggrøret med hånden, og trekk så bestemt i pilens retning som vist nedenfor. Før så starthåndtaket forsiktig tilbake.

### FORSIKTIG:

- Ikke bråslipp starthåndtaket, men før den kontrollert tilbake slik at du unngår å skade startmekanismen.
- Å trekke i starthåndtaket mens motoren går kan føre til skade.

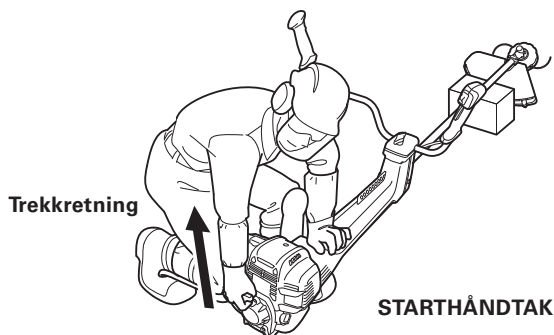

## 8. START AV MOTOREN

5. Hvis chokehendelen står i «LUKKET» -stilling for å starte motoren, flytt den gradvis over til «ÅPEN» -stilling ettersom motoren varmes opp.

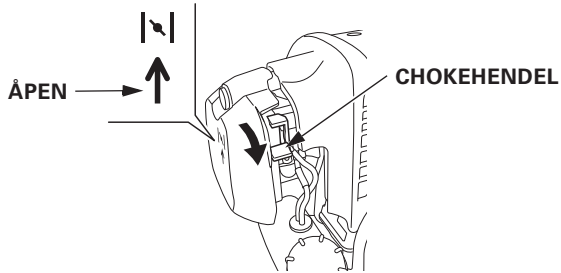

## 9. BRUK AV GRESSTRIMMEREN

---

Les og gjør deg forstått med sikkerhetsinstruksjonene på side 7 til 16 før du bruker gresstrimmeren.

Hvis du legger merke til noen uvanlige lyder, lukter, vibrasjoner eller andre unormale tegn, stopp motoren umiddelbart og kontakt din Honda faghandler.

Stopp motoren når du justerer lengden på ryggsele.



### **ADVARSEL!**





- **Bruk ikke gresstrimmeren dersom det roterende trimmerutstyret er nærme føttene. Det kan føre til stor skade dersom trimmerutstyret kommer nær føttene.**
- **Sørg for å ta på deg ryggsele før du bruker gresstrimmeren. Ellers kan det medføre skader grunnet ustabilitet.**
- **For sikkerhets skyld, sjekk krattbladene for slitasje og skade og sjekk at festemutteren til bladene sitter godt før du starter motoren. Å bruke gresstrimmeren med slitte, sprukne eller på annen måte skadde krattblader, kan medføre person- og/eller utstyrsskader. Slitte, sprukne eller skadde krattblader kan knekke, og deler av de skadde krattbladene kan treffe brukeren eller tilskuere og forårsake dødsfall eller alvorlige skader.**
- **For operatørens sikkerhet og komfort, er det viktig å justere skulderstroppene slik de er behagelig å ha på og at maskinen er riktig balansert i en arbeidssituasjon.**



## 9. BRUK AV GRESSTRIMMEREN

### TRIMMERUTSTYR

For mer effektiv bruk, bruk trimmerutstyr som samsvarer med lengden på gresset og andre grunnforhold.

Trimmerutstyr	Passer til
 Trimmerhode med nylontråd	For å trimme kort gress og opprydding
 3-tannet krattblad	For å trimme områder med tett og sammenfiltret ugress, buskas med stamme mindre enn 20 mm i diameter
 4-tannet krattblad (tilleggsutstyr)	
 Sirkelsagblad (tilleggsutstyr)	For å skjære buskas med stamme mindre enn 60 mm i diameter

### SETTE PÅ RYGGSELEN OG FESTE GRESSTRIMMEREN PÅ KROKEN

#### MERK:

Ha alltid maskinen på tomgang mellom de forskjellige oppgavene når du arbeider med gresstrimmeren. Dersom motoren går med maks hastighet uten belastning (ikke noe motstand på trimmerutstyret) over en lengre periode, kan føre til motorskade.

1. Ha på deg ryggsele og juster tilpassningen (se side 60).
2. Start motoren (se side 69) og fest gresstrimmeren på kroken.
3. Pass på at gresstrimmeren er i balanse (se side 56).

## 9. BRUK AV GRESSTRIMMEREN

---

### GRUNNLEGGENDE BETJENING

- Hold gresstrimmeren i riktig stilling som vist på tegningen.
- Løsne grepet om håndtaket gradvis. Ikke slipp men legg hendene lett på håndtaket og sjekk at trimmerutstyrets avstand til bakken ikke endrer seg vesentlig.
- Hold gresstrimmeren godt fast med begge hender for å hele tiden ha kontroll over maskinen.
- Pass på å ha godt fotfeste og balanse.
- Hev aldri trimmeutstyret over din knehøyde under bruk.

Justering av balansen er nødvendig dersom trimmerutstyret hever seg over knehøyde. Gresstrimmeren må ikke brukes dersom balansen ikke blir justert. Dersom du ikke klarer å justere balansen, kontakt din Honda fagforhandler.

### Grunnleggende betjening:

- Styr gresstrimmeren ved å rotere overkroppen, ikke ved å bruke armene, så trimmerutstyret beveger seg i en jevn bue fra høyre mot venstre. Hold gresstrimmeren så du kan skifte vekten til høyre bein og så til venstre trygt og enkelt, og gå rolig med små skritt.
- Når du bruker gresstrimmeren i en moderat helling, stå vendt nedover hellingen. Bruk ikke gresstrimmeren i en bratt helling.

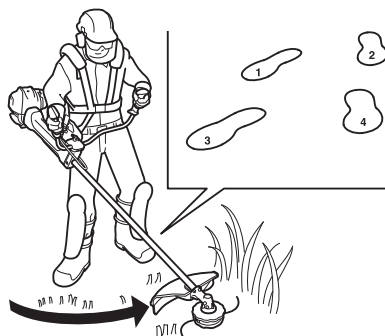

### FORSIKTIG:

Pass på at du har godt fotfeste. Bruk ikke gresstrimmeren der det er glatt, da du kan miste balansen.

## 9. BRUK AV GRESSTRIMMEREN

- Løft ikke gresstrimmeren høyere enn i vannrett stilling når den er i bruk.  
La alltid gresstrimmeren peke nedover.

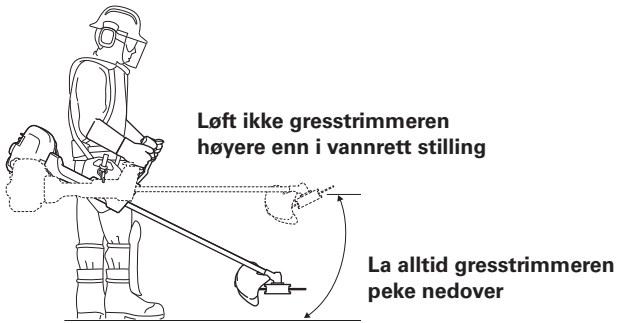

### I nødstilfelle

I nødstilfelle, dra i utløserklinken for hurtig frakobling for å koble gresstrimmeren fra ryggsele.

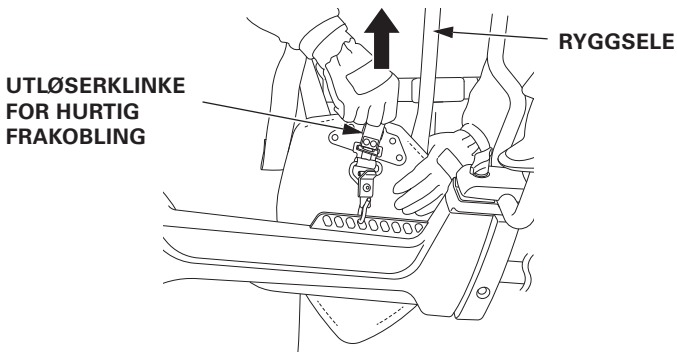

## 9. BRUK AV GRESSTRIMMEREN

---

### For å unngå tilbakeslag

Kuttesektorens høyre halvdel må ikke brukes til trimming. Kontakt mellom trimmerutstyret og harde objekter mens trimmerutstyret roterer vil føre til at trimmeren kan slå tilbake (tilbakeslag).

### ADVARSEL!

- Før aldri trimmeren mot harde objekter som sten, trær, stolper og betong mens trimmerutstyret roterer. Hvis trimmerutstyret treffer slike objekter vil det forårsake tilbakeslag.  
Kutt aldri hardt treverk og/eller planter med stamme med stor diameter med trimmerutstyret, da dette vil forårsake tilbakeslag.  
Tilbakeslag kan føre til at du mister kontroll over trimmeren og trimmerutstyret og kan forårsake død eller alvorlig personskade.  
Det kan også skade trimmerutstyret som kan gå i stykker og kaste biter av dette i stor fart mot operatør og andre tilstedeværende, som kan forårsake død eller alvorlig personskade.
- Trimming må kun gjøres mens trimmeren svinges mot venstre. Kuttesektorens høye halvdel må ikke brukes til trimming.  
Trim ikke gress når du svinger trimmeren mot høyre.  
Kontakt med harde objekter ved trimming i denne retningen vil føre til tilbakeslag og kan forårsake død eller alvorlig personskade.
- Hvis trimmerutstyret treffer harde objekter, stopp motoren umiddelbart. Sjekk trimmerutstyret etter at det har sluttet å rotere.  
Gjenoppta aldri arbeidet med skadet eller ødelagt trimmerutstyr.



## 9. BRUK AV GRESSTRIMMEREN

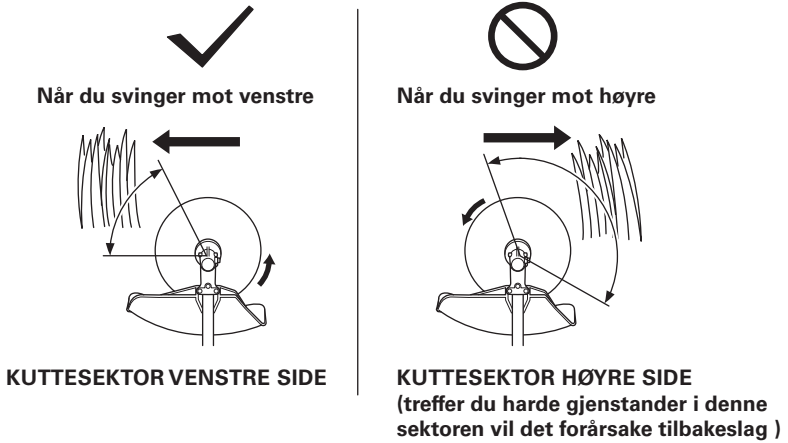

### Fremføring av nylontråd

Med dette trimmerutstyret vil nylontråden forlenges ved at trimmerhodet dunkes mot bakken mens motoren går. Til dette brukes trimmerbeskyttelse med kappekniv for nylontråd

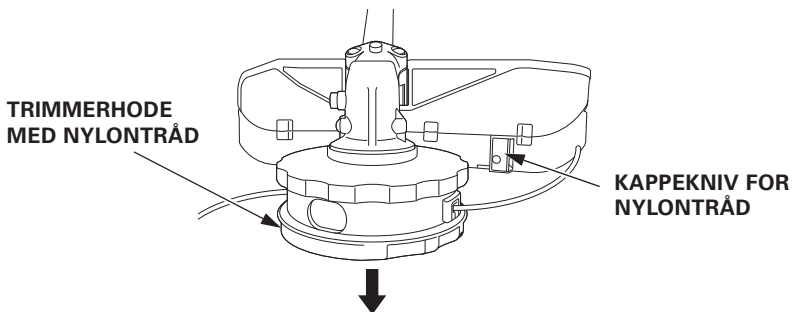

## 9. BRUK AV GRESSTRIMMEREN

---

### STOPPE MOTOREN

1. Slipp gasskontrollen
2. Sett tenningsbryteren i «AV»-stilling.

#### FORSIKTIG:

- Merk at trimmerutstyret fortsetter å rotere en stund på grunn av treghet selv etter at motoren har stoppet.
- Forsikre deg om at motoren har stoppet og trimmerutstyret har stoppet å rotere før du legger gresstrimmeren på bakken.

#### Type UEET, XEET

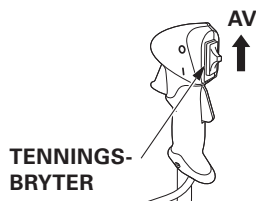

#### Type LEET

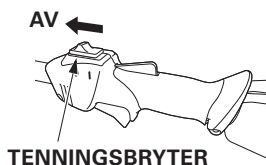

### VEDLIKEHOLD

Periodisk inspeksjon og justeringer av gresstrimmeren er essensielt for å opprettholde maksimal ytelse. Jevnlig vedlikehold vil også hjelpe til med å utvide levetiden til produktet. De påkrevde service-intervallene og type vedlikehold er beskrevet i vedlikeholdsskjema.

For lengre brukstid og effektivitet, hold undersiden av trimmerbeskyttelsen ren og fri for oppsamlet gressavfall ved å spyle den ren med en vannslange etter hvert bruk og/eller rense den med en stålbørste og en skrape.

### ADVARSEL!

- **Før du utfører noe som helst vedlikehold, legg gresstrimmeren på flatmark, stopp motoren og forsikre deg om at tenningsbryteren står i «AV»-stilling for være sikker på at motoren ikke starter ved et uhell.**
- **Gresstrimmeren bør repareres av en autorisert HONDA fagforhandler med mindre eieren har passende utstyr og service data og føler han er tilstrekkelig kvalifisert som mekaniker.**

### FORSIKTIG:

- Bruk genuine Honda-deler eller tilsvarende kvalitet for vedlikehold og reparasjoner. Deler av dårligere kvalitet kan skade trimmeren.
- For å unngå personskader, må transportbeskyttelsen alltid være påmontert når det skal utføres vedlikehold rundt krattbladet..

For montering av transportbeskyttelse, se side 41.

# 10. VEDLIKEHOLD

## VEDLIKEHOLDSSKJEMA

VANLIG SERVICEPERIODE (3) Vedlikeholdet utføres ved de intervaller som er spesifisert i brukstimer eller i tid, avhengig av hva som inntreffer først		Frekvens					Se side
		Før hvert bruk	Første måned eller 10 t	Hver 3. måned eller 25 t.	Hver 6. måned eller 50 t.	Etter et år eller 100 t.	
Motorolje	Sjekk nivå	o					43
	Skift		o		o		90
Luftfilter	Sjekk	o					46
	Rengjør			o (1)			92
	Skift				o		92
Tennplugg	Sjekk-juster				o (2)		-
	Skift					o (2)	-
Gassvaier	Sjekk	o					47
	Gasskontroll-hendel	Skift					
Tenningsbryter	Sjekk	o					34
Ryggsele	Sjekk	o					62
Trimmerutstyr	Sjekk (Skift om nødvendig)	o					54
Trimmerbeskyttelse	Sjekk	o					41
Tomgang/clutch	Sjekk	o					67
Motorens kjøleribber	Sjekk				o (1)(2)		-
Muttere, skruer, bolter, fester	Sjekk (Stram om nødvendig)	o					55
Bensintank	Rengjør				o		93
Bensinfilter	Sjekk				o		94
Clutch sko og koplingstrommel	Sjekk				o (2)(4)		-
Slitasje på girkasse	Sjekk				o (2)		-
Girkasse	Sjekk/rengjøre						50
	Smøre/Olje			o			95
Tomgang	Sjekk-juster				o (2)		-
Ventilklaring	Sjekk-juster				o (2)		-
Forbrennings-kammer	Rengjør	Annenhvert år eller 300 t. (2)					-
Bensinslanger	Sjekk	Hvert år eller 100 t. (Skift om nødvendig) (2)					-
Oljeslanger	Sjekk	Annenhvert år (Skift om nødvendig) (2)					-
Anti-vibrasjons gummi	Sjekk-juster				o (2)		-



### MERK:

- (1) Vedlikeholdet utføres hyppigere om du arbeider i miljø med mye støv.
- (2) Disse oppgavene bør utføres av din Honda fagforhandler om ikke eieren har nødvendig kompetanse eller verktøy.
- (3) Logg brukstimer for å bestemme riktig vedlikeholdsintervaller.
- (4) Disse delene bør byttes ut om det så bare skulle være for en liten stund hvis det er nødvendig.
- (5) Gjelder kun type XEET

### SKIFTE AV TRIMMERUTSTYR

#### ADVARSEL!

- For å unngå alvorlig personskade, forsikre deg om at tenningsbryteren står i «AV»-stilling for å hindre utilsiktet start.
- For sikkerhets skyld, sjekk krattbladene for slitasje og skade og sjekk at festemutteren til bladene sitter godt før du starter motoren. Å bruke gresstrimmeren med slitte, sprukne eller på annen måte skadde krattblader, kan medføre person- og/eller utstyrsskader. Slitte, sprukne eller skadde krattblader kan knekke, og deler av de skadde krattbladene kan treffe brukeren eller tilskuere og forårsake dødsfall eller alvorlige skader.

### SKIFTE TRIMMERHODE

Demontering:

1. Stopp motoren ved å sett tenningsbryteren i "AV"-stilling.
2. Sett inn den 4 mm unbrakonøkkelen i låsehullet. Vri trimmerhode inntil du kjenner at unbrakonøkkelen går inn i hullet på mellomstykke A. Pass på at drivakselen ikke roterer.

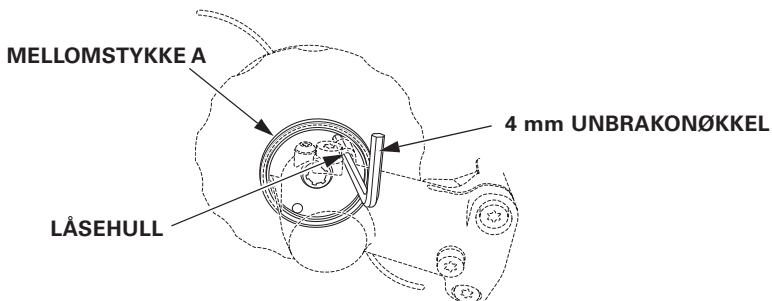

## 10. VEDLIKEHOLD

3. Vri trimmerhodet med klokken for å løsne det fra girkassen.

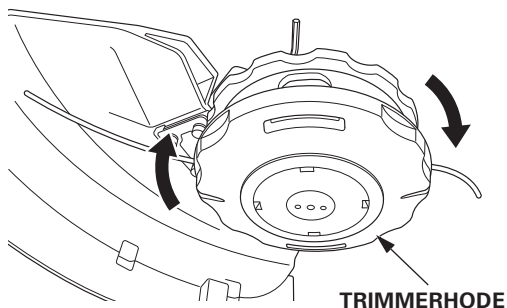

Montering:

1. Pass på mellomstykke A sitter på girkassen.
2. Sett inn den 4 mm unbrakonøkkelen i låsehullet for hindre at drivakselen roterer.

Sett inn unbrakonøkkelen inn i låsehullet på mellomstykket

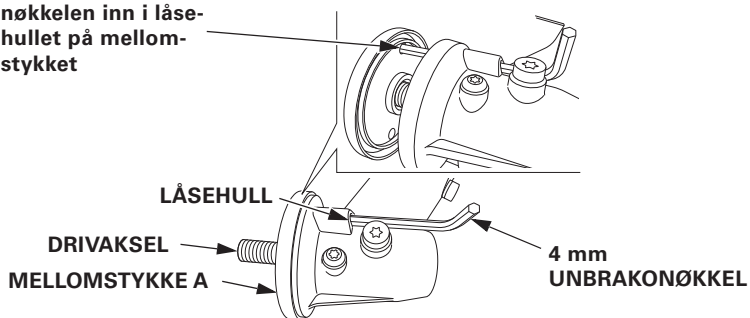

3. Vri trimmerhodet mot klokken for å feste det på girkassen.

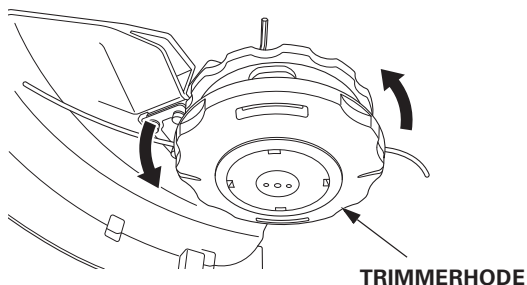

## SKIFTE NYLONTRÅD.



**ADVARSEL!**

Bytt aldri ut nylontråden med andre materialer som f.eks. ståltråd.

Type UEET og LEET:

Anbefalt nylontråd:

Standard nylontråd-diameter: 2,7 mm, maks. lengde: 6 m

1. Ta av dekselet på trimmerhode. Trykk inn mothakene og trekk dekselet opp.

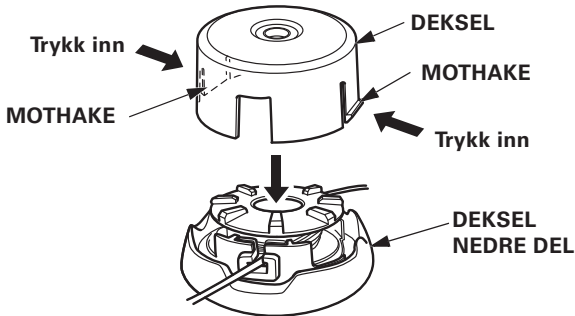

2. Ta av spolen fra nedre del av dekselet og fjern restene av nylontråd.

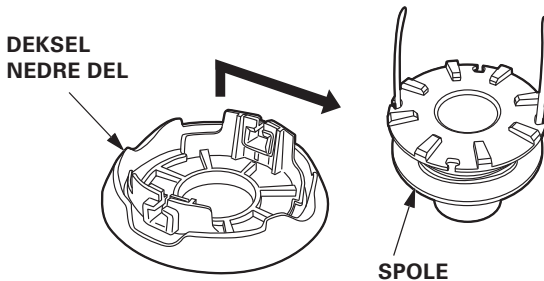

3. Forbered en passende lengde nylontråd og brett den på midten.

4. Plasser midten av nylontråden i hakket i spolen og spol opp nylontråden ved å vri i den spesifiserte retningen.

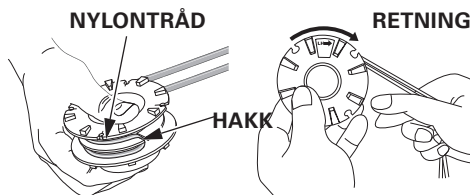

## 10. VEDLIKEHOLD

5. Før nylontråden inn i to av de 4 hakkene på spolens ytre del.  
La 10 cm av tråden stikke utefor hakkene. Hold nylontråden stram.

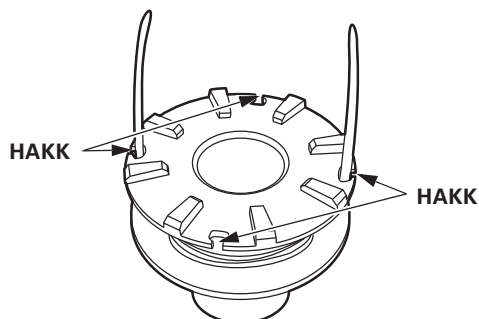

6. Sett spolen med nylontråd på dekselets nedre del slik at hakkene i spolen står i posisjon med maljene i dekselets nedre del.  
Før nylontråden inn i maljene gjennom slissen i øvre del av maljene.

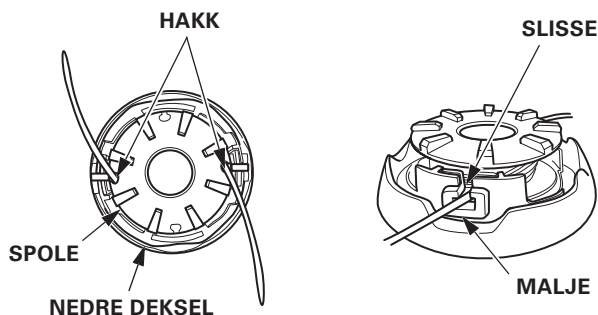

7. Sett øvre deksel oppå spolen og se til at maljene med nylontråd passer inn i hakkene i dekselet. Klem sammen dekselet og spolen.

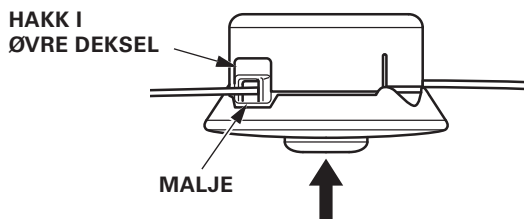

### MERK:

Pass på at dekselet festes skikkelig og at alle mothakene i øvre deksel klikker på plass i hullene i nedre deksel.

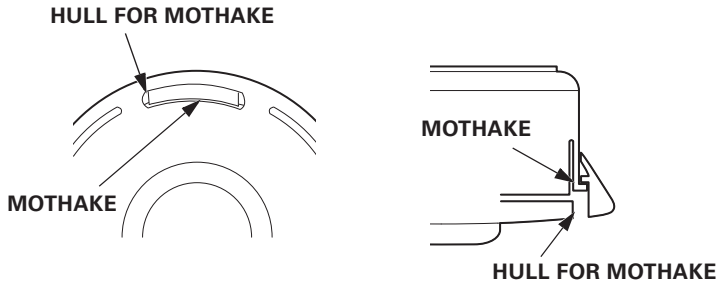

### Type XEET:

Anbefalt nylontråd:

Standard nylontråd-diameter: 3,0 mm, maks. lengde: 5 m

1. Sentrer ▼-merket med maljen.

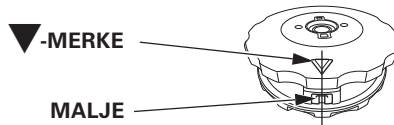

2. Forbered en passende lengde nylontråd. Før nylontråden inn i maljen, fra venstre som vist på tegningen. Å føre tråden inn i maljen i denne retningen gjør det enklere å føre tråden videre.
3. Dytt tråden videre slik at den kommer ut igjen på den andre siden av spolen.

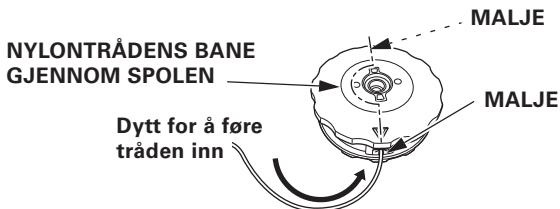

## 10. VEDLIKEHOLD

---

4. Trekk nylontråden ut på den andre siden og juster slik at begge ender er like lange.
5. Hold spolen fast og vri dekselet en halv omdreining i anmerket retning for å spole opp tråden.  
Trekk deretter i tråden på begge sider for å stramme den rundt spolen.  
Vri dekselet en halv omdreining igjen og stram tråden rundt spolen.  
Gjenta dette 2-3 ganger. Vri dekselet til begge nylontrådene er ca 10 cm.

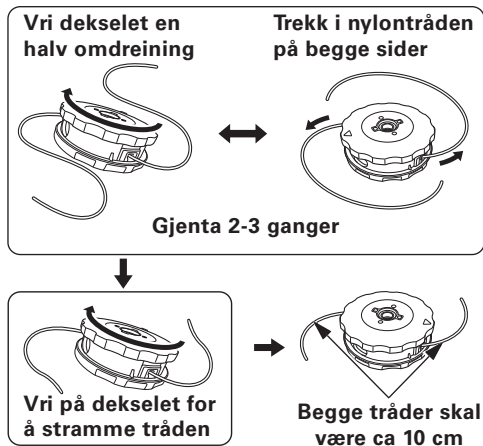

### SKIFTE AV KRATTBLADER

#### FORSIKTIG:

- Bruk solide hansker for å beskytte hendene når du arbeider med krattbladene.
- For å unngå personskader, må tranportbeskyttelsen alltid være påmontert når krattbladet skal vedlikeholdes.

For montering av tranportbeskyttelse, se side 41.

Demontering:

1. Stopp motoren med tenningsbryteren i "AV"-stilling.
2. Stikk en 4 mm unbrakonøkkel (som fulgte med gresstrimmeren) helt inn i låsehullet A i girkassen.  
Vri krattbladene til du kjenner at verktøyet glir inn i låsehullet.  
Pass på at bladene ikke kan rotere.

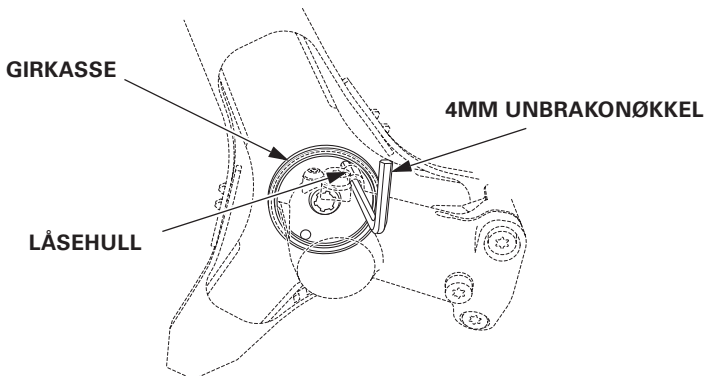

3. Løsne mutteren. Drivakselen og krattbladets mutter er links gjenget.  
Vri med klokken ved demontering. Legg merke til rekkefølgen og hvordan delene sitter når du demonterer.

## 10. VEDLIKEHOLD

---

### 3-TANNET KRATTBLAD:

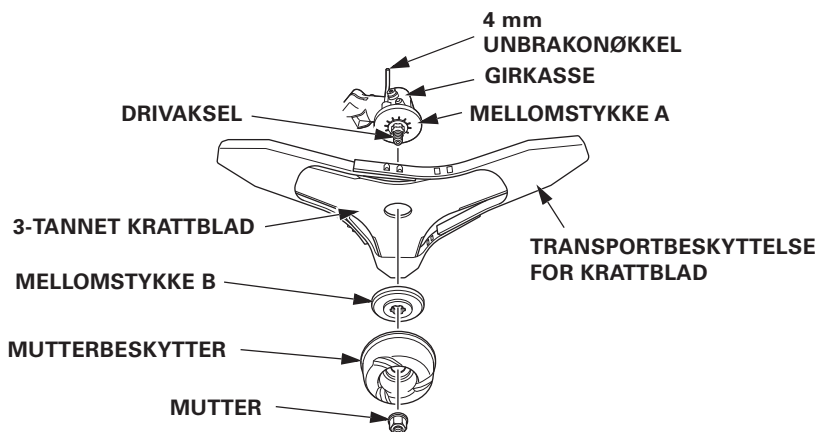

### 4-TANNET KRATTBLAD:

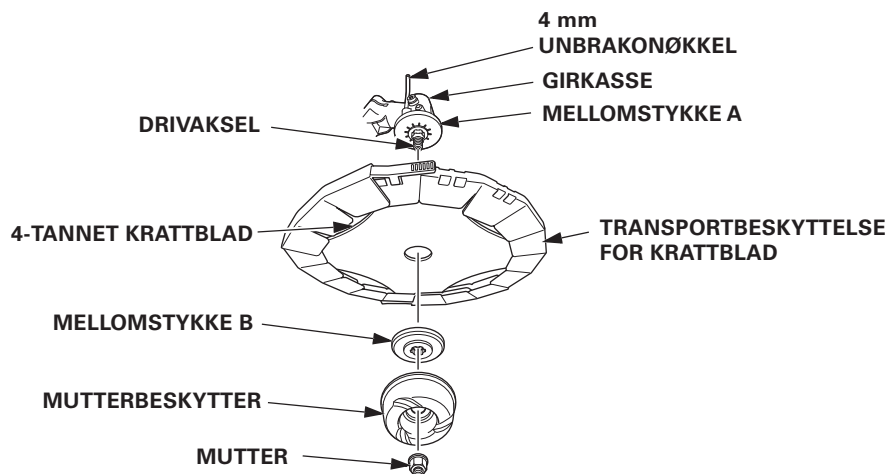



## SIRKELSAGBLAD (TILLEGGSUTSTYR):

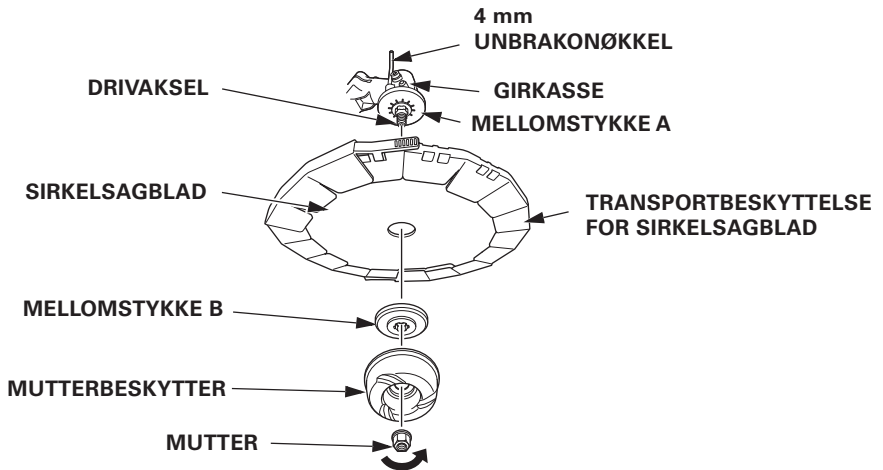

For montering av krattblad, se side 29-31.

## 10. VEDLIKEHOLD

---

### SKIFTE AV MOTOROLJE

#### MERK:

- Å kjøre motoren med lavt oljenivå vil medføre alvorlig motorskade.
- Ikke bruk ikke-smørende eller 2-takts motorolje. Disse oljene kan forkorte motorens levetiden.

#### MERK:

Tapp motorolje mens motoren er varm for å få fullstendig og hurtig tømning.

1. Kontroller at bensinlokket sitter skikkelig på.
2. Skru av oljelokket og tøm motoroljen i egnet kar ved å helle motoren mot påfyllingsstussen for olje.

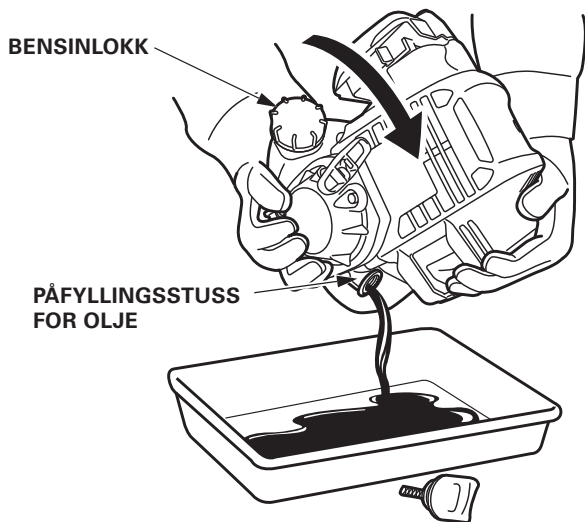

3. Fyll på anbefalt olje til øvre nivå (til kanten på påfyllingsstussen).
4. Skru oljelokket på plass.

KAPASITET MOTOROLJE: 0,13 l

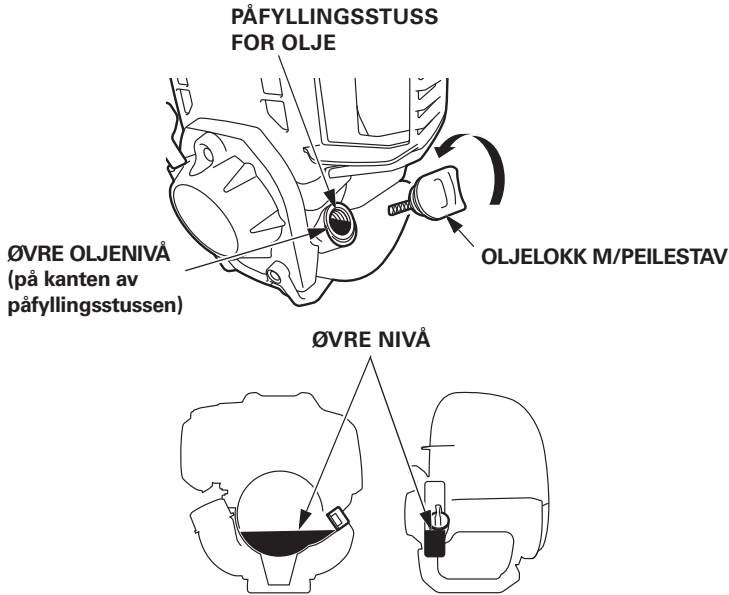

Vask hendene i såpe og vann etter at du har håndtert brukt olje.

**MERK:**

Tenk miljøvern, kvitt deg med gammel olje på en forsvarlig måte. Frakt den til din lokale bensinstasjon for resirkulering. Tøm den ikke ut i avløpssystemet eller ut på bakken.

Bruk Honda 4-takts motorolje eller tilsvarende kvalitet med god smøre- og renseevne, klassifisert som SE eller bedre (eller tilsvarende) ifølge amerikanske bilprodusenter. Sjekk alltid API-merkingen på oljekanner for å være sikker på at den inneholder bokstavene SE eller senere (eller tilsvarende).

SAE 10W-30 er anbefalt for normalt bruk. Andre viskositeter vist i tabellen kan brukes når gjennomsnittstemperaturen i ditt område er innenfor rekkevidden indikert i tabellen.

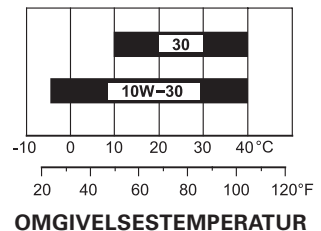

Ovennevnte spesifikasjoner for smøreolje er nødvendig for å opprettholde ytelsen på utslippskontrollsystemet.

## 10. VEDLIKEHOLD

---

### RENGJØRING AV LUFTFILTER

Et skittent luftfilter begrenser luftstrømmen til forgasseren. For å forhindre problemer med forgasseren, sjekk luftfilteret jevnlig. Sjekk/rengjør luftfilteret oftere hvis du bruker trimmeren i områder med ekstremt mye støv.

#### **ADVARSEL!**

**Bruk aldri bensin eller brennbar væske til å rense luftfilterelementet. Dette kan forårsake brann eller eksplosjon.**

Ta ut luftfilterelementet for rengjøring (se side 46).

Slå elementet mot en hard flate for å fjerne skitt eller blås trykkluft (må ikke overskride 200 kPa) gjennom elementet fra den ene siden som vender inn mot motoren. Forsøk aldri å børste av skitt; børsting vil tvinge skitt inn i fibrene. Skift ut luftfilterelementet hvis det er altfor skitten.

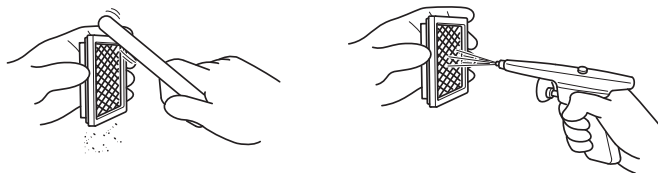

Etter rengjøring, settes luftfilteret forsvarlig på igjen.  
For montering av luftfilter, se side 46.

#### **MERK:**

Kjør aldri motoren uten luftfilter. Dette vil resultere i rask slitasje på motoren.

### BENSINFILTER OG RENGJØRING AV BENSINTANK

#### **⚠ ADVARSEL!**

- Bensin er svært brannfarlig og kan eksplodere under spesielle forhold.
- Fyll bensinen på sted med god ventilasjon med tenningsbryteren slått av. Røyk ikke og unngå all form for gnistkilder og åpen ild der du fyller og oppbevarer bensin.
- Unngå å søle når du fyller bensin. Bensingass kan eksplodere. Skulle du komme til å søle, venter du til bensinen er fordampet før du starter motoren.
- La ikke bensinsøl sitte på huden over lengre tid. Unngå å puste inn bensindamp.
- **OPPBEVAR BENSIN UTILGJENGELIG FOR BARN.**

Merk deg at et tilstoppet bensinfilter kan føre til dårlig motorytelse. Vann og støv, skitt og annet materiale i bensintanken medfører dårlig motorytelse.

1. Pass på at oljelokket sitter godt.
2. Åpne bensinlokket og tøm bensinen over i en egnet beholder ved å tippe motoren mot påfyllingshalsen for bensin.

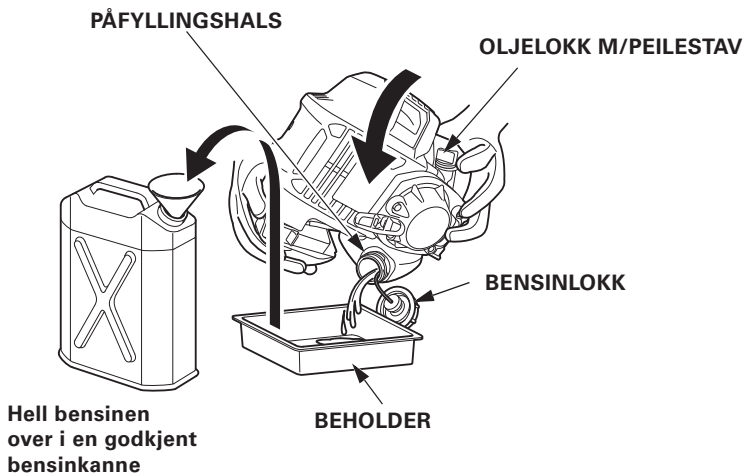

## 10. VEDLIKEHOLD

---

3. Dra forsiktig ut bensinfilteret med en mekanikervaier (en binders kan også brukes).

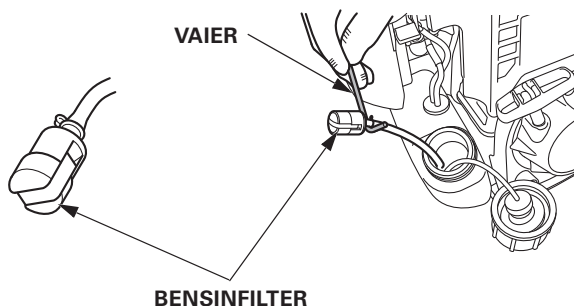

4. Kontroller bensinfilteret for skitt. Hvis bensinfilteret er skittent, vask forsiktig med ikke-brennbart løsemiddel. Hvis bensinfilteret er svært skittent, skift det ut.
5. Fjern vann eller skitt fra bensintanken ved å skylle innsiden av tanken med ikke-brennbart løsemiddel.
6. Sett bensinfilteret på plass i bensintanken og skru bensinlokket forsvarlig til.

### KONTROLL AV BENSINSLANGER

Kontroller bensinslangene for sprekker og andre tegn på forringelse og pass på at det ikke er noen bensinlekkasje fra noen av slangene. Hvis du merker noen unormale symptomer, ta kontakt med din Honda fagforhandler.

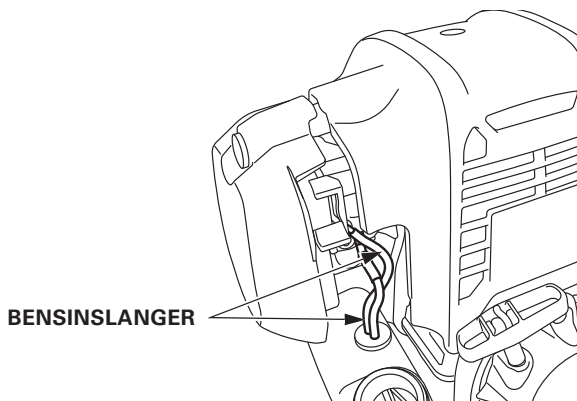

### SMØRING AV GIRKASSEN

#### ADVARSEL!

- For å unngå alvorlig personskade, forsikre deg om at tenningsbryteren står i «AV»-stilling for å hindre utilsiktet start.

#### FORSIKTIG:

- Bruk solide hansker for å beskytte hendene når du arbeider med krattbladene.

1. Fjern bolten på girkassen.
2. Påfør fett helt til det flyter over samtidig som du vrir trimmerutstyret sakte rundt.  
Maksimum mengde fett:  
Type UEET, LEET: 14,5 g  
Type XEET: 19 g
3. Sett på bolten igjen. Stram forsvarlig til.  
Dreimoment (torque): 6,9 N•m  
Anbefalt fett: Lithium Complex Moly, NLGI karakter 2 = penetrering er omtrent 290 (tilsvarer Molynoc No.2 JXTG Nippon Oil & Energy Corporation).

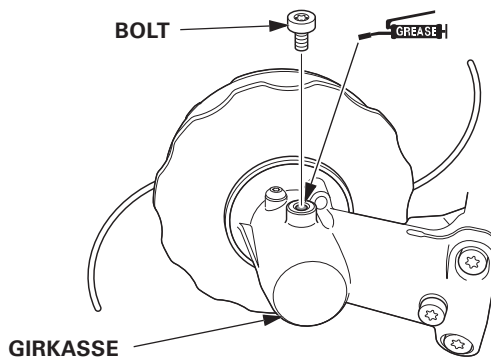

# 11. TRANSPORT

---

## TRANSPORT

### FORSIKTIG:

- For å unngå personskader, må transportbeskyttelsen på trimmerutstyret alltid være påmontert når gresstrimmeren skal transporteres.

For montering av transportbeskyttelse, se side 41.

Sett alltid tenningsbryteren i "AV"-stilling. Pass på at bensinlokket er forsvarlig strammet og motoren er kald.

### FRAKTE GRESSTRIMMEREN FOR HÅND

Fest gresstrimmeren på kroken på ryggsele og hold begge hendene på håndtaket som vist under eller hold riggrøret i balanse for å frakte maskinen.

**Frakting ved å holde begge hendene på håndtaket:**

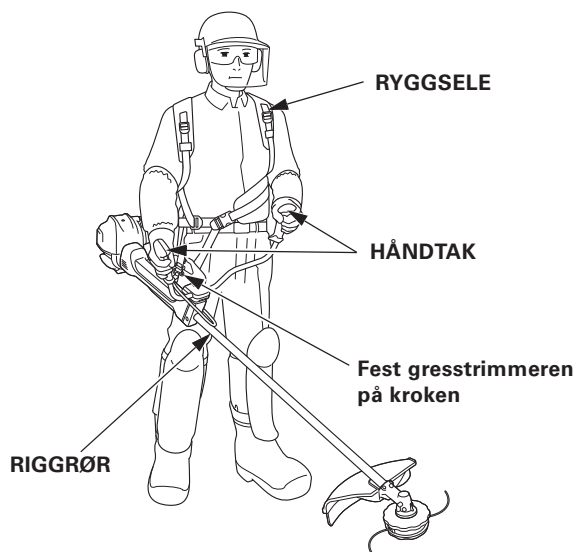



Frakting ved å holde i riggrøret:

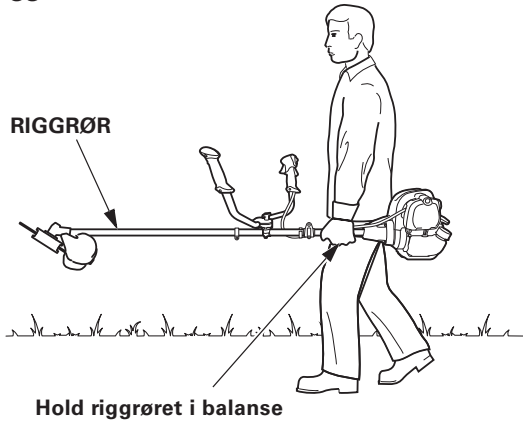

### FRAKTE GRESSTRIMMEREN MED BIL

Fest gresstrimmeren forsvarlig i liggende stilling og pass på at den ikke flytter seg eller faller ned.

På type UEET og XEET, kan håndtaket foldes sammen (se side 39).

## 12. LAGRING

### TØMMING AV BENSIN

#### **ADVARSEL!**

- Bensin er svært brannfarlig og kan eksplodere under spesielle forhold.
- Fyll bensinen på sted med god ventilasjon med tenningsbryteren slått av. Røyk ikke og unngå all form for gnistkilder og åpen ild der du fyller og oppbevarer bensin.
- Unngå å søle når du fyller bensin. Bensingass kan eksplodere. Skulle du komme til å søle, venter du til bensinen er fordampet før du starter motoren.
- La ikke bensinsøl sitte på huden over lengre tid. Unngå å puste inn bensindamp.
- **OPPBEVAR BENSIN UTILGJENGELIG FOR BARN.**

Merk deg at et tilstoppet bensinfilter kan føre til dårlig motorytelse. Vann og støv, skitt og annet materiale i bensintanken medfører dårlig motorytelse.

1. Pass på at oljelokket sitter godt.
2. Åpne bensinlokket og tøm bensinen over i en egnet beholder ved å tippe motoren mot påfyllingshalsen for bensin.

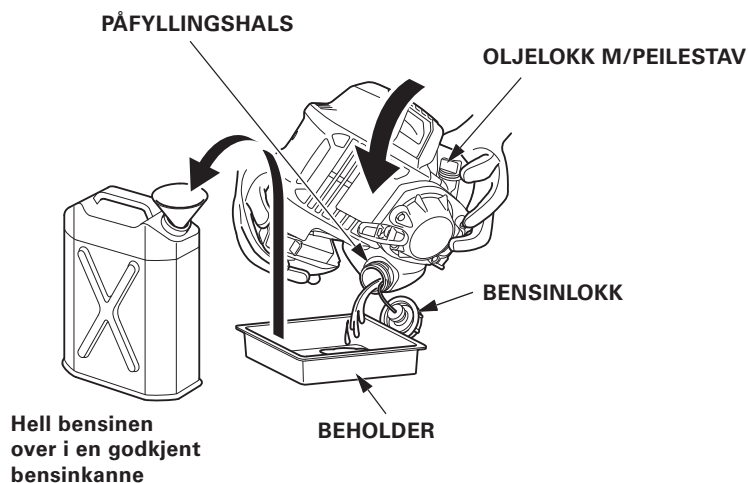

3. Trykk inn primepumpen gjentatte ganger til all bensin i tilbakeførings-slangen er tilbake i bensintanken.

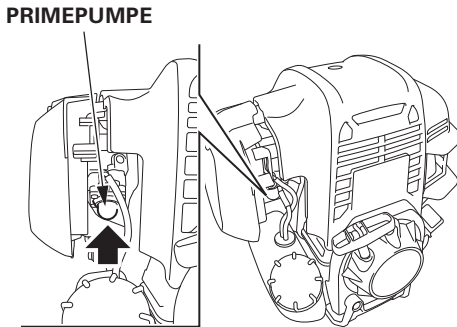

4. Tipp motoren mot påfyllinghalsen igjen for å tømme den resterende bensinen over i bensinkannen
5. Fest bensinlokket forskriftsmessig etter å ha tømt tanken helt for bensin.
6. Start motoren og la den stå å gå helt til den er tom for bensin.

### **MERK:**

- Forringet bensin kan medføre uventet skade på motoren.
- Bensin bør lagres i en ren beholder brukt kun til lagring av bensin.
- Bensin bør lagres kjølig, med god ventilasjon.
- Lagre aldri eller frakte bensin i PET-flasker.

## 12. LAGRING

---

### SKIFTE AV MOTOROLJE

For skifte av motorolje, se side 90.

#### **FORSIKTIG:**

Hvis motoren har gått, er motoren, eksospotten og motoroljen veldig varme og forblir varme en stund etter at motoren har stoppet. For å unngå brannskader, vent til de har kjølt seg ned med å utføre oljeskifte.

### RENGJØRING AV LUFTFILTER

For rengjøring av luftfilter, se side 92.

### DRA FORSIKTIG I STARTSNOREN

Dra forsiktig i startsnoren til du kjenner motstand. Ved å lagre gresstrimmeren i denne stillingen forhindrer korrosjon.

### SETT INN KRATTBLADENE MED OLJE

Påfør et tynt lag med olje på krattbladene for å forhindre rust.

### LAGRING

Sett choken i "LUKKET"-stilling (flytt chokehendelen oppover) og sett på transportbeskyttelsen.

På type UEET og XEET, kan håndtaket foldes sammen (se side 39).

Dekk til gresstrimmeren for å forhindre støvdannelse.

Dersom den lagres i stående stilling, bør den plasseres med motoren nederst for å forhindre at den faller under lagring.

Før du bruker gresstrimmeren igjen, må kontrollene i "Før du starter"-kapittelet utføres.

### NÅR MOTOREN IKKE VIL STARTE

- |   |            |
|---|------------|
| 1. Tom for bensin.  | se side 44 |
| 2. Tenningsbryteren er «AV».                                      | se side 34 |
| 3. Tennpluggen er feil montert eller tatt ut                      | -          |
| 4. Tennpluggen er ødelagt eller har feil elektrodeavstand         | -          |
| 5. Våt motor. Ta ut tennpluggen, tørk av med en fille og sett inn | -          |
| 6. Luftfilteret er skittent. Rengjør luftfilter.                  | se side 92 |

### STARTPROBLEMER ELLER TAP AV MOTORKRAFT

- |  |            |
|--|------------|
| 1. Luftfilteret er skittent.                           | se side 92 |
| 2. Forurenset bensintank.                              | se side 94 |
| 3. Vann i bensintanken og bensinen.                    | se side 93 |
| 4. Ventilen på bensinlokket eller forgasseren er tett. | -          |
| 5. Motoren er varm og choken er lukket. Åpne choken.   | se side 34 |

### MOTOREN GÅR UJEVNT

- |  |            |
|--|------------|
| 1. Tennpluggen er ødelagt eller har feil elektrodeavstand. | -          |
| 2. Luftfilteret er skittent.                               | se side 92 |

### OVEROPPHETING AV MOTOREN

- |   |            |
|---|------------|
| 1. Tennpluggen har feil elektrodeavstand. | -          |
| 2. Luftfilteret er skittent.              | se side 92 |
| 3. Kjøleribbene er tette.                 | -          |
| 4. Oljenivå er for lavt.                  | se side 43 |
| 5. Startsnoren hindres av gressavfall     | -          |

### GRESSTRIMMEREN VIBRERER VOLDSOMT

- |   |   |
|---|---|
| 1. Krattblad/sirkelsagblad er feil balansert eller montert. | - |
| 2. Motorboltene er løse.                                    | - |

### HÅNDTAKET VIBRERER VOLDSOMT (TYPE XEET)

- |   |   |
|---|---|
| 1. Anti-vibrasjonssystemet reduseres pga. gummibelegget har forskjøvet seg. | - |
| 2. Anti-vibrasjonssystemet reduseres pga. skader på gummibelegget.          | - |

For mulige årsaker som det ikke er referert til i denne instruksjonboken, ta kontakt med din Honda fagforhandler.









# 14. TRIMMERUTSTYR

## TRIMMERUTSTYR



### AKTUELT TRIMMERUTSTYR OG SLITEDELER.

Det blir levert forskjellig trimmerutstyr til forskjellige modeller eller er tilgjengelig som tilleggsutstyr.

Når du trenger trimmerutstyr eller deler, kontakt din Honda fagforhandler.

	UEET	LEET	XEET
For trimming av kort gress og opprydding			
	<b>Del</b>	Trimmerhode m/nylontråd	
	<b>Delenr.</b>	72560-VL6-P31	72560-VR4-E21
For trimming av høyt gress og buskas			
	<b>Del</b>	3-tannet krattblad	
	<b>Delenr.</b>	72511-VL6-P31	72511-VR4-E21
For trimming av store områder med gress			
	<b>Del</b>	4-tannet krattblad (tilleggsutstyr)	
	<b>Delenr.</b>	72511-VF9-E32 (ø230 mm) 72512-VL6-P31 (ø255 mm)	
For trimming av småbusker/biskas. (Tilleggsutstyr for type UEET og XEET).			
	<b>Del</b>	Sirkelsagblad (tilleggsutstyr)	
	<b>Delenr.</b>	72511-VL6-H31	72511-VL6-H31
Standard transportbeskyttelse for trimmerhode og krattblad (3-tannet og 4-tannet)			
	<b>Del</b>	Std. transportbeskyttelse	
	<b>Delenr.</b>	76240-VR4-E01	
Transportbeskyttelse for sirkelsagblad (Tilleggsutstyr)			
	<b>Del</b>	Sirkelsagblad (tilleggsutstyr)	
	<b>Delenr.</b>	76247-VL6-J31	76247-VL6-J31
Transportbeskyttelse for 3-tannet krattblad for type UEET og LEET og for alle tilleggsutstyr.			
	<b>Del</b>	Trimmerhode m/nylontråd	
	<b>Delenr.</b>	72534-VJ3-681	
Transportbeskyttelse for 3-tannet krattblad			
	<b>Del</b>	Trimmerhode m/nylontråd	
	<b>Delenr.</b>	72534-VR4-E21	

## 14. TRIMMERUTSTYR

Slitedeler		
	<b>Del</b>	Luftfilter
	<b>Delenr.</b>	17211-Z3F-000
	<b>Del</b>	Tennplugg
	<b>Delenr.</b>	31915-Z0H-003
	<b>Del</b>	Startsnor
	<b>Delenr.</b>	28462-ZM3-003
	<b>Del</b>	Motorolje
	<b>Delenr.</b>	08221-888-010MP

Illustrasjonene i tabellene er kun visuelle referanser. Utseende kan være forskjellig fra selve produktet.

### **ADVARSEL!**

• **For din egen sikkerhet er det strengt forbudt å installere noe annet utstyr enn de som er nevnt på side 102. Utstyret er spesielt designet for din gresstrimmerens modell og type.**

### **AVFALL**

Tenk på miljøet – kvitt deg ikke med dette produktet, batterier, olje, osv., på en uforsvarlig måte, som for eksempel å kaste dem blant vanlig avfall. Gjør deg kjent med lover og regler rundt avfallshåndtering, eller kontakt din lokale HONDA fagforhandler, dersom du ønsker å kvitte deg med produktet.

## 15. TEKNISKE SPESIFIKASJONER

---

### JUSTERING AV FORGASSEREN I STORE HØYDER

I store høyder blir standardblandingen av bensin og luft for fet, noe som reduserer bruksegenskapene og øker bensinforbruket. En veldig fet blanding vil også forurense tennpluggen og gjøre motoren vanskelig å starte. Bruk av trimmeren på høyder som er forskjellige fra det motoren er sertifisert for, kan over tid føre til økte utslipp.

Dette er det mulig å gjøre noe med ved visse justeringer til forgasseren. Bruker du gressklipperen i områder høyere enn 1500 meter, anbefaler vi at du får foretatt denne modifiseringen hos din Honda fagforhandler. Denne motoren vil ved bruk i høyden, med de rette modifiseringene til forgasseren, møte alle miljøforskrifter i hele sin driftstid.

Selv med forskriftsmessige justeringer i forgasseren, synker motorens yteevne med ca 3,5% for hver høydeforskjell på 300 meter. Høyden vil imidlertid innvirke mye sterkere hvis modifikasjonene ikke utføres.

#### **FORSIKTIG:**

Når forgasseren har blitt modifisert for bruk i høyden, vil blandingen av luft/bensin være for mager for bruk i lavlandet. Bruker du motoren under 1500 meter med en modifisert forgasser, risikerer du overoppheting og alvorlige motorskader. For bruk i lavlandet, få din fagforhandler til å justere forgasseren tilbake til sin originale fabrikktilstand.



# 15. TEKNISKE SPESIFIKASJONER

## SPESIFIKASJONER

Modell	UMK450E		
Type	UEET	LEET	XEET
Beskrivelseskode	HAMF	HANF	HAMF
Funksjon	Trimming av gress/buskas		

### RAMME

Type håndtak		U-håndtak	Bøylehåndtak	U-håndtak
Clutchtype		Sentrifugalclutch		
Trimmerhode med nylontråd	Type	Nylontråd, tap & go		
	Diameter hode	444 mm		
3-tannet krattblad	Type	3-tannet krattblad		
	Diameter hode	255 mm		303 mm
Dimensjoner Lengde x bredde x høyde	Trimmerhode	1870 x 670 x 520 mm	1870 x 385 x 280 mm	1880 x 670 x 585 mm
	3-tannet krattblad	1905 x 670 x 510 mm	1905 x 385 x 280 mm	1925 x 670 x 570 mm
Nettovekt (uten trimmerutstyr, olje eller bensin)		8,1 kg	7,7 kg	9,4 kg
Rotasjons- hastighet med trimmerutstyr. (Maksimum rotasjon uten belastning)	Med trimmer- hode	min <sup>-1</sup> 7,100 o/min	min <sup>-1</sup> 7,100 o/min	min <sup>-1</sup> 7,400 o/min
	Med 3-tannet krattblad	min <sup>-1</sup> 8,150 o/min	min <sup>-1</sup> 8,150 o/min	min <sup>-1</sup> 7,900 o/min

## 15. TEKNISKE SPESIFIKASJONER

### MOTOR

Modell	GX50T
Motorkode	GCCFT
Type	4-takt, ensylindret, overliggende kamaksel, luftavkjølt
Volum	479 cm <sup>3</sup>
Boring x Slag	43.0 x 33.0 mm
Nettoeffekt* (iflg. SAE J1349)	1.4 kW (2,0 PS) / 7,000 min <sup>-1</sup> (o/min)
Netto dreiemoment* (iflg. SAE J1349)	2.2 Nm/5,000 min <sup>-1</sup> (o/min)
Maks. hastighet uten belastning	min 10,000 min <sup>-1</sup> (o/min)
Tomgangshastighet	3,100 +- 200 min <sup>-1</sup> (o/min)
Motorolje	4-takts motorolje, API-klassifisert SE eller nyere, SAE 10W-30
Volum oljetank	130 cm <sup>3</sup>
Bensin	97 blyfri
Volum bensintank	630 cm <sup>3</sup>
Tenningsystem	Elektromagnet
Tennplugg	CMR5H (NGK)
Forgasser	Membran
Utslipp karbondioksyd CO2	Se "CO2 Informasjonsliste" på <a href="http://www.honda-engines-eu.com/co2">www.honda-engines-eu.com/co2</a>

\* Motorens effektangivelser som er oppgitt her, er nettoeffekt testet på en serieprodusert motor modell GX50T og målt i henhold til SAE J1349 ved 7000 o/min (netto effekt) og ved 5.500 o/min (netto dreiemoment maks). Verdiene for serieproduserte motorer kan variere. Faktisk effektuttak for motorer montert i sluttprodukt kan variere av flere grunner, som f.eks. motorens arbeidshastighet i det enkelte produkt, forhold i omgivelsene og andre variabler.

\*\* CO2-målingen er resultatet av testing over en fast testsyklusperiode under laboratorieforhold. Masseproduserte motorer kan avvike noe fra disse verdiene.

# 15. TEKNISKE SPESIFIKASJONER

## STØYNIVÅ

Type		Trimmerutstyr	Faktisk støynivå ved brukerens arbeidsstilling (2006/42/EC, ISO 22868: 2011)(dB(A))		Målt akustisk støynivå (2000/14/EC) (dB(A))		Garantert akustisk støynivå (2000/14/EC) (dB(A))
				Metodisk usikkerhet (dB(A))		Metodisk usikkerhet (dB(A))	
UEET		Motorhode med nylontråd	96,0	2,3	108,4	2,3	112
		3-tannet krattblad	94,1	1,6	103,0	1,6	112
		4-tannet krattblad (ø255 mm)	94,2	2,3	103,1	2,3	112
		4-tannet krattblad (ø230 mm)	94,3	1,9	103,1	1,9	112
		Sirkelsagblad (tilleggsutstyr)	94,7	6,4	106,1	6,4	112
LEET		Motorhode med nylontråd	94,9	1,3	108,8	1,3	112
		3-tannet krattblad	92,7	1,4	103,1	1,4	112
		4-tannet krattblad (ø255 mm)	93,2	1,3	103,1	1,3	112
		4-tannet krattblad (ø230 mm)	93,1	1,5	103,0	1,5	112
XEET		Motorhode med nylontråd	97,0	1,8	109,2	1,8	112
		3-tannet krattblad	95,4	1,4	103,4	1,4	112
		4-tannet krattblad (ø255 mm)	94,5	1,2	102,8	1,2	112
		4-tannet krattblad (ø230 mm)	95,1	1,6	102,6	1,6	112
		Sirkelsagblad (tilleggsutstyr)	94,7	4,1	105,7	4,1	112

# 15. TEKNISKE SPESIFIKASJONER

## VIBRASJON

Type		Trimmerutstyr	Faktisk vibrasjonsnivå (2006/42/EC, ISO 22867: 2011) (m/s <sup>2</sup> )		
				Metodisk usikkerhet (m/s <sup>2</sup> )	
UEET	Motorhode med nylontråd	Venstre side	3,58	0,50	
		Høyre side	3,80	0,50	
	3-tannet krattblad	Venstre side	4,06	1,00	
		Høyre side	3,39	0,90	
	4-tannet krattblad (ø255 mm)	Venstre side	5,49	1,40	
		Høyre side	3,96	1,00	
	4-tannet krattblad (ø230 mm)	Venstre side	3,65	1,20	
		Høyre side	2,54	0,60	
	Sirkelsagblad (tilleggsutstyr)	Venstre side	6,80	1,60	
		Høyre side	4,52	1,00	
	LEET	Motorhode med nylontråd	Venstre side	5,90	0,90
			Høyre side	4,77	1,40
3-tannet krattblad		Venstre side	5,58	0,50	
		Høyre side	4,89	2,10	
4-tannet krattblad (ø255 mm)		Venstre side	5,66	0,80	
		Høyre side	5,91	0,40	
4-tannet krattblad (ø230 mm)		Venstre side	4,18	1,30	
		Høyre side	5,81	0,80	
XEET		Motorhode med nylontråd	Venstre side	2,30	0,60
			Høyre side	1,80	0,20
	3-tannet krattblad	Venstre side	2,45	0,48	
		Høyre side	1,85	0,27	
	4-tannet krattblad (ø255 mm)	Venstre side	2,25	0,41	
		Høyre side	1,87	0,35	
	4-tannet krattblad (ø230 mm)	Venstre side	2,30	0,64	
		Høyre side	1,93	0,44	
	Sirkelsagblad (tilleggsutstyr)	Venstre side	2,36	0,50	
		Høyre side	2,15	0,20	







**HONDA**  
The Power of Dreams



*Importør:*

**BEREMA**

*Et selskap i Atlas Copco-gruppen*

**BEREMA A/S**

Berghagan 7, 1405 Langhus

Postboks 454, 1401 Ski

Tlf 64 86 05 00. Fax 64 86 05 49

[www.berema.no](http://www.berema.no)

**FAGFORHANDLER:** \_\_\_\_\_